

# RX2H

Centrale domotica di comando miniaturizzata  
Miniaturised domotic control unit  
Logique de commande domotique miniaturisée  
Central domótica de mando miniaturizada  
Miniaturisiertes Steuergerät für die Hausautomation  
Unidade domótica de comando miniatura  
Miniaturowana domowa centrala sterująca

## 1 - AVVERTENZE PER LA SICUREZZA

**ATTENZIONE** – per la sicurezza delle persone è importante rispettare queste istruzioni e conservarle per utilizzi futuri.

Leggere attentamente le istruzioni prima di eseguire l'installazione. La progettazione e la fabbricazione dei dispositivi che compongono il prodotto e le informazioni contenute nel presente manuale rispettano le normative vigenti sulla sicurezza. Ciò nonostante un'installazione e una programmazione errata possono causare danni/ferite a cose o alle persone che eseguono il lavoro e a quelle che useranno l'impianto. Per questo motivo, durante l'installazione, è importante seguire attentamente tutte le istruzioni riportate in questo manuale.

## 2 - INTRODUZIONE AL PRODOTTO

### CENTRALE DOMOTICA MINIATURIZZATA

RX2H è una centrale miniaturizzata per il comando a pulsanti e a distanza via radio sia di tende e tapparelle motorizzate sia per l'accensione di luci. La centrale permette una gestione intelligente dell'illuminazione con l'aggiunta di più punti di comando luci via cavo.

La centrale RX2H è in grado di riconoscere il primo trasmettitore memorizzato, che può essere a codice fisso o variabile.

La parte logica relativa agli ingressi della centrale rimarrà invariata nella versione "luci" mentre in funzione "motore" gli ingressi assumeranno le seguenti specifiche:

COMBINAZIONE	FUNZIONE EFFETTIVA
INGRESSO 1	SALITA/STOP
INGRESSO 2	DISCESA/STOP
INGRESSO 1 E 2 CONTEMPORANEAMENTE	PASSO/PASSO

### CODICE DESCRIZIONE

RX2H	Centrale domotica per comando a distanza di tende o tapparelle o accensione luci, con aggiunta di più punti di comando luci via radio
------	---

CARATTERISTICHE TECNICHE	MIN	TIPICO	MAX
Tensione alimentazione AC	110V 50/60Hz	-	250V 50/60Hz
Tensione alimentazione DC	110V	-	240V
Potenza in standby	-	0,3W	-
Potenza con uscite attive	-	1,4W	-
Corrente uscite in VAC	-	-	5A/1250VA @ 250V (Cos φ=1)
Corrente uscite in VAC	-	-	2A/500VA @ 250V (Cos φ=0,4)
Corrente uscite in VDC	-	-	5A/150VA @ 30V (carico resistivo)
IP	-	20	-
Temperatura di funzionamento	-20 °C	-	+55 °C
Sensibilità	-	-108 dB	-
Decodifica	FIX/ROLLING CODE		
Frequenza	-	433.92 MHz	-
Numero trasmettitori	-	-	30

### SCHEMA CABLAGGIO PER LUCI

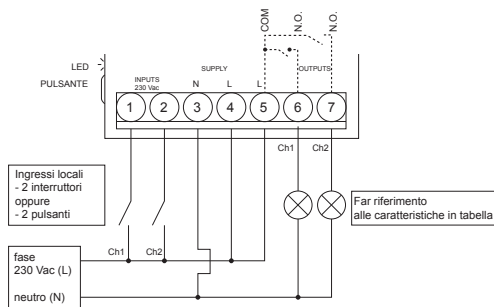

### SCHEMA CABLAGGIO PER MOTORI

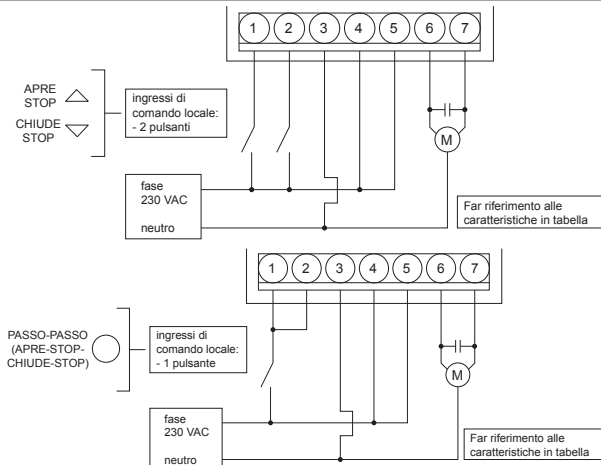

## 3 - VERIFICHE PRELIMINARI

**ATTENZIONE** – prima di installare il prodotto verificare e controllare i seguenti punti:

- Verificare che la superficie su cui fissare il dispositivo sia solida e non permetta vibrazioni
- Utilizzare collegamenti elettrici adeguati alle correnti richieste
- Verificare che l'alimentazione rispetti i valori delle caratteristiche tecniche
- Scollegare l'alimentazione prima di procedere con l'installazione
- Prevedere nella rete di alimentazione dell'impianto un dispositivo di disconnessione con una distanza di apertura dei contatti che consenta la disconnessione completa nelle condizioni dettate dalla categoria di sovratensione III

## 4 - SELEZIONE TIPOLOGIA DI DISPOSITIVO (LUCI O MOTORI)

**ATTENZIONE:** nel comando di motori il timeout di funzionamento di fabbrica è impostato a 4 minuti. Per variare il tempo di lavoro regolare il timeout tramite la relativa procedura

FASE	DESCRIZIONE	ESEMPIO
1	<b>ATTENZIONE: cambiando questa selezione verranno cancellati anche i telecomandi in memoria.</b> Premere e mantenere premuto il pulsante di programmazione della centrale. Il led esegue un lampeggio ed il buzzer esegue un avviso acustico. Mantenere premuto il pulsante di programmazione della centrale. Il led della centrale esegue un altro lampeggio ed il buzzer esegue un altro avviso acustico.	
2	La centrale indica tramite un numero di beep e di lampeggi la tipologia di funzionamento selezionata. Ad ogni pressione ulteriore del pulsante la funzione verrà variata nel seguente modo: 1 beep = Modalità LUCI 2 beep = Modalità MOTORI Il sistema segnalerà all'utente la selezione appena effettuata tramite il led con un numero di lampeggi veloci e di avvisi acustici pari alla funzione selezionata ogni 2 secondi.	
3	Per memorizzare la modalità selezionata premere e mantenere premuto il pulsante di programmazione della centrale per più di 3 secondi. Il led esegue un altro lampeggio ed il buzzer esegue un altro avviso acustico.	

## 5 - MODALITÀ LUCI





### 5.1 - PROGRAMMAZIONE USCITA 1

FASE	DESCRIZIONE	ESEMPIO
1	Premere brevemente per 3 volte il pulsante di programmazione della centrale. Il led esegue 3 lampeggi ed il buzzer esegue 3 avvisi acustici ogni 2 secondi.	
2	Mantenere premuto il pulsante di programmazione della centrale. Il led esegue un altro lampeggio ed il buzzer esegue un altro avviso acustico.	
3	La centrale indica tramite un numero di beep e di lampeggi la tipologia di funzionamento selezionata. Ad ogni pressione ulteriore del pulsante la funzione verrà variata nel seguente modo: 1 beep = Monostabile (attivazione per il tempo di pressione del tasto) 2 beep = Bistabile (cambio di stato ad ogni pressione del tasto) 3 beep = Temporizzata (attivazione per il tempo impostato) Il sistema segnalerà all'utente la selezione appena effettuata tramite il led con un numero di lampeggi veloci e di avvisi acustici pari alla funzione selezionata ogni 2 secondi.	
4	Per memorizzare la modalità selezionata premere e mantenere premuto il pulsante di programmazione della centrale per più di 3 secondi. Il led esegue un altro lampeggio ed il buzzer esegue un altro avviso acustico.	



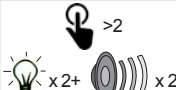
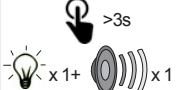
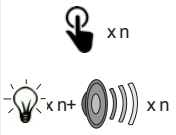

### 5.2 - PROGRAMMAZIONE USCITA 2

FASE	DESCRIZIONE	ESEMPIO
1	Premere brevemente per 4 volte il pulsante di programmazione della centrale. Il led esegue 4 lampeggi ed il buzzer esegue 4 avvisi acustici ogni 2 secondi.	
2	Procedere dal punto 2 del precedente paragrafo: Programmazione uscita 1.	

### 5.3 - APPRENDIMENTO DEL PRIMO TRASMETTITORE O DI ULTERIORI TRASMETTITORI

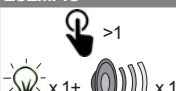
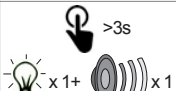
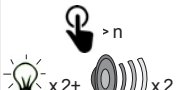
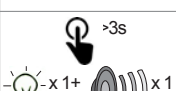
FASE	DESCRIZIONE	ESEMPIO
1	Premere brevemente per 2 volte il pulsante di programmazione della centrale. Il led esegue 2 lampeggi ed il buzzer esegue 2 avvisi acustici ogni 2 secondi.	
2	Mantenere premuto il pulsante di programmazione della centrale. Il led esegue un altro lampeggio ed il buzzer esegue un altro avviso acustico.	
3	La centrale indica tramite un numero di beep e di lampeggi l'uscita selezionata. Ad ogni pressione ulteriore del pulsante la funzione verrà variata nel seguente modo:  1 beep = uscita 1 2 beep = uscita 2  Il sistema segnalerà all'utente la selezione appena effettuata tramite il led con un numero di lampeggi veloci pari all'uscita selezionata e tramite il buzzer con un numero di avvisi acustici veloci pari all'uscita selezionata ogni 2 secondi.	
4	Premere il pulsante del trasmettitore che si desidera memorizzare. Ad avvenuta memorizzazione la centrale eseguirà due lampeggi lunghi del led e 2 avvisi acustici lunghi del buzzer.	
5	Per apprendere un ulteriore trasmettitore ripetere il punto 4.	
6	Per concludere l'inserimento di trasmettitore attendere il timeout di programmazione che verrà segnalato con un avviso acustico lungo ed un lampeggio lungo del led.	
Nota	In caso di memoria piena o di trasmettitore già presente in memoria la centrale eseguirà 10 lampeggi e 10 avvisi acustici.	

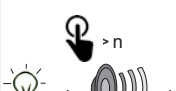
### 5.4 - PROGRAMMAZIONE TIMEOUT DI FUNZIONAMENTO

FASE	DESCRIZIONE	ESEMPIO
1	Premere brevemente il pulsante di programmazione della centrale. Il led esegue un lampeggio ed il buzzer esegue un avviso acustico ogni 2 secondi.	
2	Mantenere premuto il pulsante di programmazione per più di 3 secondi. Il led esegue un lampeggio ed il buzzer esegue un avviso acustico.	
3	Premere il pulsante di programmazione della centrale per un numero di volte pari alle ore di attivazione che si desidera programmare: prima pressione = 0 Ore seconda pressione = 1 Ora ..... decima pressione = 9 Ore La centrale esegue 2 lampeggi e 2 avvisi acustici a ogni pressione del pulsante.	
4	Confermare le ore di funzionamento mantenendo premuto il pulsante di programmazione della centrale per più di 3 secondi. La centrale eseguirà un lampeggio lungo ed un avviso acustico di conferma lungo.	
5	Premere il pulsante di programmazione della centrale per un numero di volte pari ai minuti di attivazione che si desidera programmare: prima pressione = 0 minuti seconda pressione = 1 minuto ..... sessantesima pressione = 59 minuti La centrale esegue 3 blink e 3 avvisi acustici a ogni pressione del pulsante.	
6	Confermare i minuti di funzionamento mantenendo premuto il pulsante di programmazione per più di 3 secondi. La centrale eseguirà un lampeggio lungo ed un avviso acustico di conferma lungo.	
7	Premere il pulsante di programmazione della centrale per un numero di volte pari ai secondi di attivazione che si desidera programmare: prima pressione = 1 secondo seconda pressione = 2 secondi ..... cinquantanovesima pressione = 59 secondi La centrale esegue 4 lampeggi e 4 avvisi acustici a ogni pressione del pulsante.	
8	Confermare i secondi di funzionamento mantenendo premuto il pulsante di programmazione per più di 3 secondi. La centrale eseguirà un lampeggio lungo ed un avviso acustico di conferma lungo.	

### 6 - MODALITÀ MOTORI

#### 6.1 - PROGRAMMAZIONE "SINGOLO TASTO"

Ogni pulsante radio viene memorizzato singolarmente in modalità SINGOLO TASTO, associandone tramite la procedura di programmazione la funzione desiderata dall'utente (Tab 1) che è strettamente associata al pulsante premuto.

Tab.1

N. FUNZIONE	FUNZIONE EFFETTIVA
1	PASSO PASSO (APRE/STOP/CHIUDE/STOP)
2	APRE/STOP
3	CHIUDE/STOP
4	PASSO PASSO A UOMO PRESENTE
5	APRE A UOMO PRESENTE
6	CHIUDE A UOMO PRESENTE
7	STOP
8	APRE
9	CHIUDE

#### 6.2 - PROGRAMMAZIONE "PREIMPOSTATA"

Utilizzando una procedura diversa è possibile memorizzare un singolo trasmettitore a 4 pulsanti in modalità "PREIMPOSTATA".





In questa modalità ogni tasto del trasmettitore memorizzato avrà una specifica funzione predefinita in quanto verranno memorizzati tutti i tasti del trasmettitore (Tab.2)

Tab.2

N. FUNZIONE	FUNZIONE EFFETTIVA
1	PASSO PASSO (APRE/STOP/CHIUDE/STOP)
2	APRE/STOP
3	CHIUDE/STOP
4	STOP

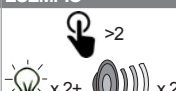
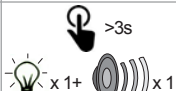
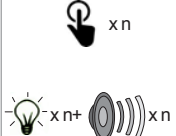











**Attenzione: Non sarà possibile memorizzare lo stesso trasmettitore sia in "SINGOLO TASTO" e "PREIMPOSTATA" contemporaneamente nella stessa centrale**

#### 6.3 - APPRENDIMENTO DEL PRIMO TRASMETTITORE O DI ULTERIORI TRASMETTITORI

FASE	DESCRIZIONE	ESEMPIO
1	Premere brevemente per 2 volte il pulsante di programmazione. Il led esegue 2 lampeggi ed il buzzer esegue 2 avvisi acustici ogni 2 secondi.	
2	Mantenere premuto il pulsante di programmazione. Il led esegue un altro lampeggio ed il buzzer esegue un altro avviso acustico.	
3	La centrale indica tramite un numero di beep e di lampeggi la tipologia di funzionamento selezionata. Ad ogni pressione ulteriore del pulsante la funzione verrà variata nel seguente modo:  1 beep = singolo tasto - passo passo (apre-stop-chiude-stop) 2 beep = singolo tasto - apre/stop 3 beep = singolo tasto - chiude/ stop 4 beep = singolo tasto - passo passo a uomo presente 5 beep = singolo tasto - apre uomo presente 6 beep = singolo tasto - chiude uomo presente 7 beep = singolo tasto - stop 8 beep = singolo tasto - apre 9 beep = singolo tasto - chiude 10 beep = programmazione preimpostata  La centrale segnalerà all'utente la selezione appena effettuata tramite il led con un numero di lampeggi veloci pari alla funzione selezionata e tramite il buzzer con un numero di avvisi acustici veloci pari alla funzione selezionata ogni 2 secondi.	
4	Premere il pulsante del trasmettitore che si desidera memorizzare. Ad avvenuta memorizzazione la centrale eseguirà due lampeggi lunghi del led e 2 avvisi acustici lunghi del buzzer.	
5	Per apprendere un ulteriore trasmettitore ripetere il punto 4.	
6	Per concludere l'inserimento di un trasmettitore attendere il timeout di programmazione che verrà segnalato con un avviso acustico lungo ed un lampeggio lungo del led.	
Nota	In caso di memoria piena o con trasmettitore già presente in memoria la centrale eseguirà 10 lampeggi e 10 avvisi acustici.	







## 6.4 - PROGRAMMAZIONE TIMEOUT DI FUNZIONAMENTO

**ATTENZIONE:** Il tempo di funzionamento massimo in modalità **MOTORI** è 6 minuti.  
Il tempo di funzionamento default motore 4 minuti.

FASE	DESCRIZIONE	ESEMPIO
1	Premere brevemente il pulsante di programmazione della centrale. Il led esegue un lampeggio ed il buzzer esegue un avviso acustico ogni 2 secondi.	 
2	Mantenere premuto il pulsante di programmazione per più di 3 secondi. Il led della centrale esegue un lampeggio ed il buzzer esegue un avviso acustico.	 
3	Premere il pulsante di programmazione della centrale per un numero di volte pari ai minuti di attivazione che si desidera programmare: prima pressione = 0 minuti seconda pressione = 1 minuto terza pressione = 2 minuti quarta pressione = 3 minuti quinta pressione = 4 minuti sesta pressione = 5 minuti settima pressione = 6 minuti  La centrale esegue 3 lampeggi e 3 avvisi acustici a ogni pressione del pulsante.	 
4	Confermare i minuti di funzionamento mantenendo premuto il pulsante di programmazione per più di 3 secondi. La centrale eseguirà un lampeggio lungo ed un avviso acustico di conferma lungo.	 
5	Premere il pulsante di programmazione della centrale per un numero di volte pari ai secondi di attivazione che si desidera programmare: prima pressione = 1 secondo seconda pressione = 2 secondi ..... cinquantanovesima pressione = 59 secondi La centrale esegue 4 lampeggi e 4 avvisi acustici a ogni pressione del pulsante.	 
6	Confermare i secondi di funzionamento mantenendo premuto il pulsante di programmazione per più di 3 secondi. La centrale eseguirà un lampeggio lungo ed un avviso acustico di conferma lungo.	 

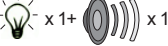





## 7 - FUNZIONI COMUNI

### 7.1 - APPRENDIMENTO DI UN ULTERIORE TRASMETTITORE TRAMITE TRASMETTITORE GIÀ MEMORIZZATO







FASE	DESCRIZIONE	ESEMPIO
1	Premere per almeno 5 secondi il tasto del nuovo trasmettitore che si vuole memorizzare.	
2	La centrale non eseguirà nessun feedback.	
3	Premere per almeno 3 secondi il tasto del vecchio trasmettitore che si vuole copiare. (Se la precedente fase 1 è andata a buon fine l'automazione non si muove).	
4	La centrale esegue 1 lampeggio e 1 avviso acustico.	
5	Premere per almeno 3 secondi il tasto del nuovo trasmettitore che si vuole memorizzare.	
6	La centrale esegue 2 lampeggi e 2 avvisi acustici.	
7	Premere per almeno 3 secondi il tasto del vecchio trasmettitore che si vuole copiare per confermare ed uscire dalla fase di programmazione.	
8	La centrale esegue 3 lampeggi e 3 avvisi acustici.	
Nota	Il nuovo trasmettitore memorizzato assumerà le stesse funzioni del trasmettitore già in memoria.	

La procedura di copia a distanza deve essere eseguita nell'area servita della ricevente.







## 7.2 - CANCELLAZIONE TOTALE DELLA MEMORIA

FASE	DESCRIZIONE	ESEMPIO
1	Premere e mantenere premuto il pulsante di programmazione fino a quando il led esegue un lampeggio ed il buzzer esegue un avviso acustico.	 
2	Dopo circa 1 secondo dal rilascio pulsante il LED emette 5 lampeggi.	
3	Premere il tasto della centrale in corrispondenza del <b>terzo</b> lampeggio.	 
4	Se la cancellazione è andata a buon fine la centrale emetterà 3 lampeggi brevi e 3 avvisi acustici.	

## 7.3 - CANCELLAZIONE MEMORIA TRASMETTITORI

FASE	DESCRIZIONE	ESEMPIO
1	Premere e mantenere premuto il pulsante di programmazione fino a quando il led esegue un lampeggio ed il buzzer esegue un avviso acustico.	 
2	Dopo circa 1 secondo dal rilascio pulsante il LED emette 5 lampeggi.	
3	Premere il tasto della centrale in corrispondenza del <b>quarto</b> lampeggio.	 
4	Se la cancellazione è andata a buon fine la centrale emetterà 5 lampeggi brevi e 5 avvisi acustici.	

## 7.4 - CANCELLAZIONE SINGOLO TRASMETTITORE

FASE	DESCRIZIONE	ESEMPIO
1	Premere e mantenere premuto il pulsante di programmazione fino a quando il led esegue un lampeggio ed il buzzer esegue un avviso acustico.	 
2	Dopo circa 1 secondo dal rilascio pulsante il LED emette 5 lampeggi.	
3	Premere il tasto della centrale in corrispondenza del <b>quinto</b> lampeggio.	 
4	Premere il tasto del trasmettitore che si vuole cancellare.	
5	Se la cancellazione è andata a buon fine la centrale emetterà 5 lampeggi brevi e 5 avvisi acustici.	
6	Per cancellare un ulteriore trasmettitore ripetere il punto 5.	
7	Per terminare la procedura attendere il time-out di 10 secondi.	

## 1 - SAFETY WARNINGS

**CAUTION – to ensure personal safety it is important to follow these instructions and keep them for future reference.**

Read the instructions carefully before proceeding with installation. The design and manufacture of the devices making up the product and the information in this manual are compliant with current safety standards. However, incorrect installation or programming may cause serious damage to property or injury to those working on or using the system. Compliance with the instructions provided here when installing the product is therefore extremely important.

## 2 - INTRODUCING THE PRODUCT

### MINIATURISED DOMOTIC CONTROL UNIT

The RX2H is a miniaturised control unit both for controlling power-operated awnings and shutters and for the on/off control of lights, by means of pushbuttons or by radio remote control. The control unit allows intelligent control of lighting levels, with the addition of one or more by-wire light control points.

The RX2H control unit is able to recognise the first transmitter saved in the memory, which may be of fixed or variable code type.

The control unit input logic will be unchanged in the "lighting" mode, while in the "motor control" mode the input specifications are as follows:

COMBINATION	FUNCTION PROVIDED
INPUT 1	UP/STOP
INPUT 2	DOWN/STOP
INPUTS 1 AND 2 SIMULTANEOUSLY	STEP-BY-STEP

CODE	DESCRIPTION
RX2H	Domotic control unit for the remote control of awnings, shutters or lights, with the addition of one or more radio remote lighting control points

TECHNICAL SPECIFICATIONS	MIN	TYPICALLY	MAX
AC power supply voltage	110V 50/60Hz	-	250V 50/60Hz
DC power supply voltage	110 V	-	240V
Standby power	-	0.3W	-
Power with outputs active	-	1.4W	-
VAC output current	-	-	5A/1250VA @ 250V (Cos φ=1)
VAC output current	-	-	2A/500VA @ 250V (Cos φ=0.4)
VDC output current	-	-	5A/150VA @ 30V (resistive load)
IP	-	20	-
Operating temperature	- 20 °C	-	+ 55 °C
Sensitivity	-	-108 dB	-
Decoding	FIX/	ROLLING CODE	
Frequency	-	433.92 MHz	-
Number of transmitters	-	-	30

### LIGHTING WIRING DIAGRAM

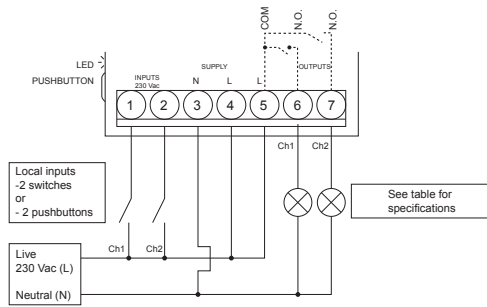

### MOTOR WIRING DIAGRAM

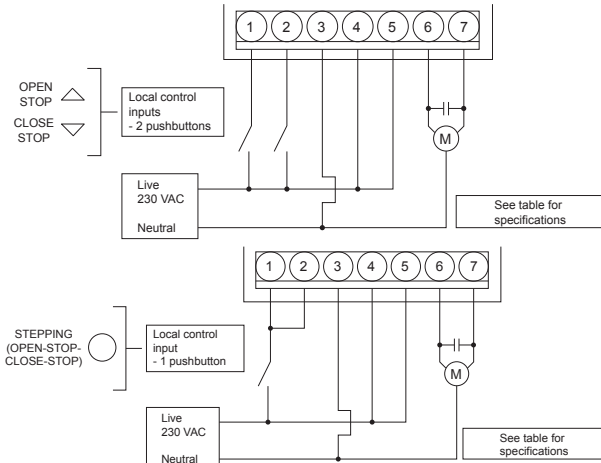

## 3 - PRELIMINARY CHECKS

**WARNING - before installing the product, perform the following checks and inspections:**

- Check that the intended mounting surface is solid and does not allow vibrations
- Use electrical connections suitable for the currents required
- Check that the power supply conforms to the values in the technical specifications
- Disconnect the power supply before proceeding with installation
- The system power supply line must include a circuit breaker device with a contact gap allowing complete disconnection in the conditions required by class III overvoltage

## 4 - DEVICE TYPE (LIGHTING OR MOTORS) SELECTION

**WARNING: in motor control mode, the default operating timeout is 4 minutes.**

**To vary the operating time, adjust the timeout using the procedure provided**

PH.	DESCRIPTION	EXAMPLE
1	<b>WARNING: when this setting is changed, all the remote controls will also be cleared from the memory.</b> Press and hold the control unit programming pushbutton. The LED blinks once and the buzzer sounds. Hold the control unit programming pushbutton. The control unit LED blinks and the buzzer sounds again.	
2	The control unit signals the operating mode selected by means of a number of beeps and blinks. Whenever the pushbutton is pressed again, the function will be changed as follows: 1 beep = LIGHTING mode 2 beeps = MOTOR mode  The system will notify the user of the setting just made by blinking the LED quickly and sounding the buzzer the number of times equivalent to the mode selected every 2 seconds.	
3	To save the selected mode, press the control unit programming pushbutton and hold it for more than 3 seconds. The LED blinks and the buzzer sounds again.	

## 5 - LIGHTING MODE

### 5.1 - PROGRAMMING OUTPUT 1

PH.	DESCRIPTION	EXAMPLE
1	Press the control unit programming pushbutton 3 times in quick succession. The LED blinks three times and the buzzer sounds 3 times every 2 seconds.	
2	Hold the control unit programming pushbutton. The LED blinks and the buzzer sounds again.	
3	The control unit signals the operating mode selected by means of a number of beeps and blinks. Whenever the pushbutton is pressed again, the function will be changed as follows: 1 beep = Monostable (active for as long as the key is held) 2 beeps = Bistable (status changes whenever the key is pressed) 3 beeps = Timed (active for the time set)  The system will notify the user of the setting just made by blinking the LED quickly and sounding the buzzer the number of times equivalent to the mode selected every 2 seconds.	
4	To save the selected mode, press the control unit programming pushbutton and hold it for more than 3 seconds. The LED blinks and the buzzer sounds again.	

### 5.2 - PROGRAMMING OUTPUT 2

PH.	DESCRIPTION	EXAMPLE
1	Press the control unit programming pushbutton 4 times in quick succession. The LED blinks four times and the buzzer sounds 4 times every 2 seconds.	
2	Proceed from point 2 of the previous section: Programming output 1	

## 5.3 - LEARNING OF THE FIRST OR ADDITIONAL TRANSMITTERS

PH.	DESCRIPTION	EXAMPLE
1	Press the control unit programming pushbutton twice in quick succession. The LED blinks twice and the buzzer sounds twice every 2 seconds.	
2	Hold the control unit programming pushbutton. The LED blinks and the buzzer sounds again.	
3	The control unit signals the output selected by means of a number of beeps and blinks. Whenever the pushbutton is pressed again, the function will be changed as follows:  1 beep = output 1 2 beeps = output 2  The system will notify the user of the setting just made by blinking the LED quickly and sounding the buzzer the number of times equivalent to the output selected every 2 seconds.	
4	Press the pushbutton of the transmitter to be saved. Once it has been saved, the control unit will give two long blinks of the LED and 2 long beeps of the buzzer.	
5	To learn an additional transmitter, repeat point 4.	
6	To terminate the transmitter saving procedure, wait for the programming timeout, indicated by a long beep and a long blink of the LED.	
Note	If the memory is full or the transmitter is already in the memory, the control unit will give 10 blinks and 10 beeps.	

## 5.4 - PROGRAMMING THE OPERATING TIMEOUT

PH.	DESCRIPTION	EXAMPLE
1	Press the control unit programming pushbutton quickly. The LED blinks and the buzzer sounds every 2 seconds.	
2	Hold the programming pushbutton for more than 3 seconds. The LED blinks once and the buzzer sounds.	
3	Press the control unit programming pushbutton a number of times equal to the number of operating hours to be programmed: first press = 0 hours second press = 1 hour ..... tenth press = 9 hours The control unit blinks and beeps twice each time the pushbutton is pressed.	
4	Confirm the operating hours by pressing the control unit programming pushbutton and holding it for more than 3 seconds. The control unit will give one long blink and one long confirmation beep.	
5	Press the control unit programming pushbutton a number of times equal to the number of operating minutes to be programmed: first press = 0 minutes second press = 1 minute ..... sixtieth press = 59 minutes The control unit gives 3 blinks and beeps three times each time the pushbutton is pressed.	
6	Confirm the operating minutes by pressing the programming pushbutton and holding it for more than 3 seconds. The control unit will give one long blink and one long confirmation beep.	
7	Press the control unit programming pushbutton a number of times equal to the number of operating seconds to be programmed: first press = 1 second second press = 2 seconds ..... fifty-ninth press = 59 seconds. The control unit gives 4 blinks and 4 beeps each time the pushbutton is pressed.	
8	Confirm the operating seconds by pressing the programming pushbutton and holding it for more than 3 seconds. The control unit will give one long blink and one long confirmation beep.	

## 6 - MOTOR MODE

### 6.1 - "ONE KEY" PROGRAMMING

Every radio pushbutton is memorised individually in SINGLE KEY mode, using the programming procedure to associate it to the function of the user's choice (Tab 1), which will then be strictly associated to the pushbutton pressed.

Tab.1

FUNCTION NO.	FUNCTION PROVIDED
1	STEP-BY-STEP (OPEN/STOP/CLOSE/STOP)
2	OPEN/STOP
3	CLOSE/STOP
4	HOLD-TO-RUN STEP-BY-STEP
5	HOLD-TO-RUN OPEN
6	HOLD-TO-RUN CLOSE
7	STOP
8	OPEN
9	CLOSE

### 6.2 - "PRESET" PROGRAMMING

A different procedure can be used to save a single 4-pushbutton transmitter in "PRESET" mode.

In this mode, each key of the transmitter saved will have a specific preset function, since all the transmitter's keys will be saved (Tab. 2).

Tab.2

FUNCTION NO.	FUNCTION PROVIDED
1	STEP-BY-STEP (OPEN/STOP/CLOSE/STOP)
2	OPEN/STOP
3	CLOSE/STOP
4	STOP

**Warning:** The same transmitter cannot be simultaneously saved in the same control unit in both "SINGLE KEY" and "PRESET" modes.

### 6.3 - LEARNING OF THE FIRST OR ADDITIONAL TRANSMITTERS

PH.	DESCRIPTION	EXAMPLE
1	Press the programming pushbutton twice in quick succession. The LED blinks twice and the buzzer sounds twice every 2 seconds.	
2	Hold the programming pushbutton. The LED blinks and the buzzer sounds again.	
3	The control unit signals the operating mode selected by means of a number of beeps and blinks. Whenever the pushbutton is pressed again, the function will be changed as follows:  1 beep = single key - step-by-step (open-stop-close-stop) 2 beeps = single key - open/stop 3 beeps = single key - close/stop 4 beeps = single key - hold-to-run step-by-step 5 beeps = single key - hold-to-run open 6 beeps = single key - hold-to-run close 7 beeps = single key - stop 8 beeps = single key - open 9 beeps = single key - close 10 beeps = preset programming  The control unit will notify the user of the setting just made by blinking the LED quickly and sounding the buzzer the number of times equivalent to the function selected every 2 seconds.	
4	Press the pushbutton of the transmitter to be saved. Once it has been saved, the control unit will give two long blinks of the LED and 2 long beeps of the buzzer.	
5	To learn an additional transmitter, repeat point 4.	
6	To terminate the transmitter saving procedure, wait for the programming timeout, indicated by a long beep and a long blink of the LED.	
Note	If the memory is full or the transmitter is already in the memory, the control unit will give 10 blinks and 10 beeps.	

## 6.4 - PROGRAMMING THE OPERATING TIMEOUT

**WARNING: The maximum operating time in MOTOR mode is 6 minutes. The default operating time in motor mode is 4 minutes.**

PH.	DESCRIPTION	EXAMPLE
1	Press the control unit programming pushbutton quickly. The LED blinks and the buzzer sounds every 2 seconds.	
2	Hold the programming pushbutton for more than 3 seconds. The control unit LED blinks once and the buzzer sounds.	
3	Press the control unit programming pushbutton a number of times equal to the number of operating minutes to be programmed: first press = 0 minutes second press = 1 minute third press = 2 minutes fourth press = 3 minutes fifth press = 4 minutes sixth press = 5 minutes seventh press = 6 minutes  The control unit gives 3 blinks and 3 beeps each time the pushbutton is pressed.	
4	Confirm the operating minutes by pressing the programming pushbutton and holding it for more than 3 seconds. The control unit will give one long blink and one long confirmation beep.	
5	Press the control unit programming pushbutton a number of times equal to the number of operating seconds to be programmed: first press = 1 second second press = 2 seconds ..... fifty-ninth press = 59 seconds The control unit gives 4 blinks and 4 beeps each time the pushbutton is pressed.	
6	Confirm the operating seconds by pressing the programming pushbutton and holding it for more than 3 seconds. The control unit will give one long blink and one long confirmation beep.	

## 7 - COMMON FUNCTIONS

### 7.1 - LEARNING AN ADDITIONAL TRANSMITTER USING A TRANSMITTER ALREADY IN THE MEMORY

PH.	DESCRIPTION	EXAMPLE
1	Press the key of the new transmitter to be saved for at least 5 seconds.	
2	The control unit will not give any feedback.	
3	Press the key of the old transmitter to be copied for at least 3 seconds. (If phase 1 has been successful, the automation system will not respond).	
4	The control unit gives 1 blink and 1 beep.	
5	Press the key of the new transmitter to be saved for at least 3 seconds.	
6	The control unit gives 2 blinks and 2 beeps.	
7	Press the key of the old transmitter to be copied, holding it down for at least 3 seconds, to confirm and quit the programming mode.	
8	The control unit gives 3 blinks and 3 beeps.	
Note	The new transmitter saved has the same functions as the transmitter already in the memory.	

The remote copy procedure must be carried out in the area served by the receiver.

## 7.2 - TOTALLY CLEARING THE MEMORY

PH.	DESCRIPTION	EXAMPLE
1	Press and hold the control unit programming pushbutton until the LED blinks once and the buzzer sounds.	
2	About 1 second after the key is released, the LED blinks 5 times.	
3	Press the key on the control unit as the LED blinks for the <u>third</u> time.	
4	If the deletion has been successful, the receiver will give 3 short blinks and 3 beeps.	

## 7.3 - CLEARING ALL THE TRANSMITTERS FROM THE MEMORY

PH.	DESCRIPTION	EXAMPLE
1	Press and hold the control unit programming pushbutton until the LED blinks once and the buzzer sounds.	
2	About 1 second after the key is released, the LED blinks 5 times.	
3	Press the key on the control unit as the LED blinks for the <u>fourth</u> time.	
4	If the deletion has been successful, the receiver will give 5 short blinks and 5 beeps	

## 7.4 - DELETING A SINGLE TRANSMITTER

PH.	DESCRIPTION	EXAMPLE
1	Press and hold the control unit programming pushbutton until the LED blinks once and the buzzer sounds.	
2	About 1 second after the key is released, the LED blinks 5 times.	
3	Press the key on the control unit as the LED blinks for the <u>fifth</u> time.	
4	Press the pushbutton of the transmitter to be deleted.	
5	If the deletion has been successful, the receiver will give 5 short blinks and 5 beeps.	
6	To delete an additional transmitter, repeat point 5.	
7	To terminate the procedure, wait for the 10 second timeout.	

## 1 - CONSIGNES DE SÉCURITÉ

**ATTENTION – pour la sécurité des personnes, il est important de respecter ces instructions et de les conserver pour pouvoir les consulter ultérieurement.**  
Lire attentivement les instructions avant d'effectuer l'installation. La conception et la fabrication des dispositifs qui composent le produit et les informations contenues dans ce guide respectent les normes de sécurité en vigueur. Néanmoins, une installation et une programmation erronées peuvent causer de graves dommages/blessures aux biens ou aux personnes qui exécutent le travail et à celles qui utiliseront l'installation. C'est pourquoi il est important, durant l'installation, de suivre scrupuleusement toutes les instructions fournies dans ce guide.

## 2 - PRÉSENTATION DU PRODUIT

### LOGIQUE DE COMMANDE DOMOTIQUE MINIATURISÉE

RX2H est une logique de commande miniaturisée pour la commande par boutons et à distance par radio de stores et de volets roulants motorisés ainsi que de l'éclairage. La logique de commande permet une gestion intelligente de l'éclairage avec l'ajout de plusieurs points de commande filaire pour l'éclairage.

La logique de commande RX2H est en mesure de reconnaître le premier émetteur mémorisé, qui peut être à code fixe ou tournant.

La partie logique relative aux entrées de la logique de commande restera inchangée en mode « éclairage » alors qu'en mode « moteur » les entrées auront les fonctions suivantes :

COMBINAISON	FONCTION EFFECTIVE
ENTRÉE 1	MONTÉE/ARRÊT
ENTRÉE 2	DESCENTE/STOP
ENTRÉE 1 ET 2 SIMULTANÉMENT	PAS À PAS

CODE	DESCRIPTION
RX2H	Logique de commande domotique pour la commande à distance de stores ou de volets roulants ou de l'éclairage, avec l'ajout de plusieurs points de commande radio pour l'éclairage.

CARACTÉRISTIQUES TECHNIQUES	MIN.	MOYENNE	MAX.
Tension d'alimentation CA	110 V 50/60 Hz	-	250 V 50/60 Hz
Tension d'alimentation CC	110 V	-	240 V
Puissance en veille	-	0,3 W	-
Puissance avec sorties actives	-	1,4 W	-
Courant des sorties en VCA	-	5 A/1250 VA à 250 V ( $\cos \varphi = 1$ )	-
Courant des sorties en VCA	-	2 A/500 VA à 250 V ( $\cos \varphi = 0,4$ )	-
Courant des sorties en VCC	-	5 A/150 VA à 30 V (charge résistive)	-
IP	-	20	-
Température de fonctionnement	- 20 °C	-	+ 55 °C
Sensibilité	-	- 108 dB	-
Décodage	CODE FIXE/TOURNANT		
Fréquence	-	433,92 MHz	-
Nombre d'émetteurs	-	-	30

### SCHEMA DU CÂBLAGE POUR L'ÉCLAIRAGE

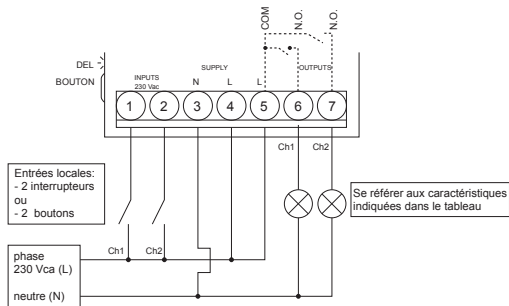

### SCHEMA DU CÂBLAGE POUR LES MOTEURS

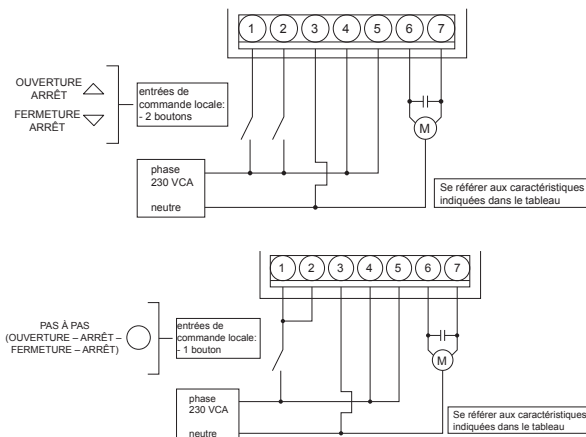

## 3 - VÉRIFICATIONS PRÉALABLES

**ATTENTION – avant d'installer le produit, vérifier et contrôler les points suivants :**

- Vérifier que la surface sur laquelle sera fixé le dispositif est solide et empêchera les vibrations.
- Utiliser des câblages électriques adaptés aux courants requis.
- Vérifier que l'alimentation est conforme aux valeurs des caractéristiques techniques.
- Débrancher l'alimentation avant d'effectuer l'installation.
- Prévoir dans le réseau d'alimentation de l'installation un dispositif de disjonction, avec une distance d'ouverture des contacts qui garantisse la disjonction complète dans les conditions prévues par la catégorie de surtension III.

## 4 - SÉLECTION DU TYPE DE DISPOSITIF (ÉCLAIRAGE OU MOTEURS)

**ATTENTION : dans la commande des moteurs, la durée de fonctionnement par défaut est réglée sur 4 minutes. Pour modifier le temps de travail, suivre la procédure correspondante.**

PH.	DESCRIPTION	EXEMPLE
1	<b>ATTENTION : quand cette sélection est modifiée, les télécommandes mémorisées sont également effacées.</b> Presser le bouton de programmation de la logique de commande sans le relâcher. La DEL clignote une fois et le ronfleur envoie un signal acoustique. Continuer à presser le bouton de programmation de la logique de commande. La DEL de la logique de commande clignote encore une fois et le ronfleur envoie un autre signal acoustique.	
2	La logique de commande indique, grâce à certain un nombre de bips et de clignotements, le type de fonctionnement sélectionné. Chaque nouvelle pression du bouton modifie la fonction comme suit : 1 bip = mode ÉCLAIRAGE 2 bips = mode MOTEURS Le système signalera à l'utilisateur la sélection qui vient d'être effectuée par un nombre de clignotements rapides de la DEL et de signaux sonores correspondant à la fonction sélectionnée, toutes les 2 secondes.	
3	Pour mémoriser le mode sélectionné, presser le bouton de programmation de la logique de commande pendant plus de 3 secondes. La DEL clignote encore une fois et le ronfleur émet un autre signal acoustique.	

## 5 - MODE ÉCLAIRAGE

### 5.1 - PROGRAMMATION DE LA SORTIE 1

PH.	DESCRIPTION	EXEMPLE
1	Presser brièvement, 3 fois de suite, le bouton de programmation de la logique de commande. La DEL clignote trois fois et le ronfleur émet 3 signaux sonores toutes les 2 secondes.	
2	Continuer à presser le bouton de programmation de la logique de commande. La DEL clignote encore une fois et le ronfleur émet un autre signal acoustique.	
3	La logique de commande indique, grâce à certain un nombre de bips et de clignotements, le type de fonctionnement sélectionné. Chaque nouvelle pression du bouton modifie la fonction comme suit : 1 bip = monostable (activation pendant la durée de pression de la touche) 2 bips = bistable (changement d'état à chaque pression de la touche) 3 bips = temporisée (activation pendant la durée définie) Le système signalera à l'utilisateur la sélection qui vient d'être effectuée par un nombre de clignotements rapides de la DEL et de signaux sonores correspondant à la fonction sélectionnée, toutes les 2 secondes.	
4	Pour mémoriser le mode sélectionné, presser le bouton de programmation de la logique de commande pendant plus de 3 secondes. La DEL clignote encore une fois et le ronfleur émet un autre signal acoustique.	

### 5.2 - PROGRAMMATION DE LA SORTIE 2

PH.	DESCRIPTION	EXEMPLE
1	Presser brièvement, 4 fois de suite, le bouton de programmation de la logique de commande. La DEL clignote 4 fois et le ronfleur émet 4 signaux sonores toutes les 2 secondes.	
2	Reprendre du point 2 du paragraphe précédent : Programmation de la sortie 1.	



## 5.3 - APPRENTISSAGE DU PREMIER ÉMETTEUR OU D'AUTRES ÉMETTEURS

PH.	DESCRIPTION	EXEMPLE
1	Presser brièvement, 2 fois de suite, le bouton de programmation de la logique de commande. La DEL clignote 2 fois et le ronfleur émet 2 signaux sonores toutes les 2 secondes.	>2 x 2+ x 2
2	Continuer à presser le bouton de programmation de la logique de commande. La DEL clignote encore une fois et le ronfleur émet un autre signal acoustique.	>3s x 1+ x 1
3	La logique de commande indique la sortie sélectionnée par un certain nombre de bips et de clignotements. Chaque nouvelle pression du bouton modifie la fonction comme suit :  1 bip = sortie 1 2 bips = sortie 2  Le système signalera à l'utilisateur la sélection qui vient d'être effectuée par un nombre de clignotements rapides de la DEL et de signaux sonores rapides du ronfleur correspondant à la sortie sélectionnée, toutes les 2 secondes.	x n x n+ x n
4	Presser le bouton de l'émetteur que l'on veut mémoriser. Quand la mémorisation est terminée, la logique de commande émet deux clignotements longs de la DEL et deux signaux sonores du ronfleur.	
5	Pour programmer un autre émetteur, répéter le point 4.	
6	Pour conclure la procédure de programmation de l'émetteur, attendre la fin du temps de programmation qui sera signalée par un signal sonore long et un clignotement long de la DEL.	
Rem.	Si la mémoire est pleine ou s'il y a déjà un émetteur présent dans la mémoire, la logique de commande émettra 10 clignotements et 10 signaux sonores.	

## 5.4 - PROGRAMMATION DE LA DURÉE DE FONCTIONNEMENT

PH.	DESCRIPTION	EXEMPLE
1	Presser brièvement le bouton de programmation de la logique de commande. La DEL clignote une fois et le ronfleur émet un signal sonore toutes les 2 secondes.	>1 x 1+ x 1
2	Presser le bouton de programmation pendant plus de 3 secondes. La DEL clignote et le ronfleur envoie un signal acoustique.	>3s x 1+ x 1
3	Presser le bouton de programmation de la logique de commande un nombre de fois correspondant au nombre d'heures d'activation que l'on veut programmer : première pression = 0 heure deuxième pression = 1 heure ..... dixième pression = 9 heures La logique de commande émet 2 clignotements et 2 signaux sonores à chaque pression du bouton.	> n x 2+ x 2
4	Confirmer les heures de fonctionnement en pressant le bouton de programmation de la logique de commande pendant plus de 3 secondes. La logique de commande émet un clignotement long et un signal sonore de confirmation long.	>3s x 1+ x 1
5	Presser le bouton de programmation de la logique de commande un nombre de fois correspondant au nombre de minutes d'activation que l'on veut programmer : première pression = 0 minutes deuxième pression = 1 minute ..... soixantième pression = 59 minutes La logique de commande émet 3 clignotements et 3 signaux sonores à chaque pression du bouton.	> n x 3+ x 3
6	Confirmer les minutes de fonctionnement en pressant le bouton de programmation pendant plus de 3 secondes. La logique de commande émet un clignotement long et un signal sonore de confirmation long.	>3s x 1+ x 1
7	Presser le bouton de programmation de la logique de commande un nombre de fois correspondant au nombre de secondes d'activation que l'on veut programmer : première pression = 1 seconde deuxième pression = 2 secondes ..... cinquante-neuvième pression = 59 secondes La logique de commande émet 4 clignotements et 4 signaux sonores à chaque pression du bouton.	> n x 4+ x 4
8	Confirmer les secondes de fonctionnement en pressant le bouton de programmation pendant plus de 3 secondes. La logique de commande émet un clignotement long et un signal sonore de confirmation long.	>3s x 1+ x 1

## 6 - MODE MOTEURS

## 6.1 - PROGRAMMATION « UNE TOUCHE »

Chaque bouton radio est mémorisé séparément en mode UNE TOUCHE, en associant uniquement au bouton pressé, grâce à la procédure de programmation, la fonction voulue par l'utilisateur (tableau 1).

Tab. 1

N° FONCTION	FONCTION EFFECTIVE
1	PAS À PAS (OUVERTURE/ARRÊT/FERMETURE/ARRÊT)
2	OUVERTURE/ARRÊT
3	FERMETURE/ARRÊT
4	PAS À PAS AVEC COMMANDE À ACTION MAINTENUE
5	OUVERTURE AVEC COMMANDE À ACTION MAINTENUE
6	FERMETURE AVEC COMMANDE À ACTION MAINTENUE
7	ARRÊT
8	OUVERTURE
9	FERMETURE

## 6.2 - PROGRAMMATION « PRÉDÉFINIE »

Il est possible, en suivant une procédure différente, de mémoriser un émetteur à 4 boutons en mode « PRÉDÉFINI ».

En mode prédéfini, chaque touche de l'émetteur mémorisé aura une fonction prédéfinie spécifique puisque toutes les touches de l'émetteur seront mémorisées (tableau 2).

Tab. 2

N° FONCTION	FONCTION EFFECTIVE
1	PAS À PAS (OUVERTURE/ARRÊT/FERMETURE/ARRÊT)
2	OUVERTURE/ARRÊT
3	FERMETURE/ARRÊT
4	ARRÊT

Attention : Il ne sera pas possible de mémoriser le même émetteur simultanément en mode « UNE TOUCHE » et en mode « PRÉDÉFINI » dans la même logique de commande.

## 6.3 - APPRENTISSAGE DU PREMIER ÉMETTEUR OU D'AUTRES ÉMETTEURS

PH.	DESCRIPTION	EXEMPLE
1	Presser brièvement 2 fois de suite le bouton de programmation. La DEL clignote 2 fois et le ronfleur émet 2 signaux sonores toutes les 2 secondes.	>2 x 2+ x 2
2	Presser le bouton de programmation sans le relâcher. La DEL clignote encore une fois et le ronfleur émet un autre signal acoustique.	>3s x 1+ x 1
3	La logique de commande indique, grâce à un certain nombre de bips et de clignotements, le type de fonctionnement sélectionné. Chaque nouvelle pression du bouton modifie la fonction comme suit :  1 bip = une touche - pas à pas (ouverture - arrêt - fermeture - arrêt) 2 bips = une touche - ouverture/arrêt 3 bips = une touche - fermeture/arrêt 4 bips = une touche - pas à pas avec commande à action maintenue 5 bips = une touche - ouverture avec commande à action maintenue 6 bips = une touche - fermeture avec commande à action maintenue 7 bips = une touche - arrêt 8 bips = une touche - ouverture 9 bips = une touche - fermeture 10 bips = programmation prédéfinie  La logique de commande signalera à l'utilisateur la sélection qui vient d'être effectuée avec un nombre de clignotements rapides de la DEL et de signaux sonores rapides du ronfleur correspondant à la fonction sélectionnée, toutes les 2 secondes.	x n x n+ x n
4	Presser le bouton de l'émetteur que l'on veut mémoriser. Quand la mémorisation est terminée, la logique de commande exécute deux clignotements longs de la DEL et deux signaux sonores du ronfleur.	
5	Pour programmer un autre émetteur, répéter le point 4.	
6	Pour conclure la procédure de programmation de l'émetteur, attendre la fin du temps de programmation qui sera signalée par un signal sonore long et un clignotement long de la DEL.	
Rem.	Si la mémoire est pleine ou s'il y a déjà un émetteur présent dans la mémoire, la logique de commande émettra 10 clignotements et 10 signaux sonores.	





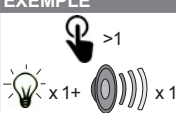
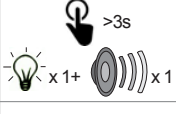
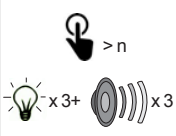
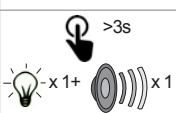
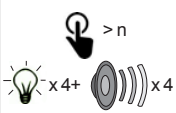
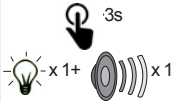

## 6.4 - PROGRAMMATION DE LA DURÉE DE FONCTIONNEMENT

**ATTENTION : La durée de fonctionnement maximale en mode MOTEURS est de 6 minutes. La durée de fonctionnement du moteur par défaut est de 4 minutes.**

PH.	DESCRIPTION	EXEMPLE
1	Presser brièvement le bouton de programmation de la logique de commande. La DEL clignote une fois et le ronfleur émet un signal sonore toutes les 2 secondes.	
2	Presser le bouton de programmation pendant plus de 3 secondes. La DEL de la logique de commande émet un clignotement et le ronfleur un signal sonore.	
3	Presser le bouton de programmation de la logique de commande un nombre de fois correspondant au nombre de minutes d'activation que l'on veut programmer : première pression = 0 minute deuxième pression = 1 minute troisième pression = 2 minutes quatrième pression = 3 minutes cinquième pression = 4 minutes sixième pression = 5 minutes septième pression = 6 minutes  La logique de commande émet 3 clignotements et 3 signaux sonores à chaque pression du bouton.	
4	Confirmer les minutes de fonctionnement en pressant le bouton de programmation pendant plus de 3 secondes. La logique de commande émet un clignotement long et un signal sonore de confirmation long.	
5	Presser le bouton de programmation de la logique de commande un nombre de fois correspondant au nombre de secondes d'activation que l'on veut programmer : première pression = 1 seconde deuxième pression = 2 secondes ..... cinquante-neuvième pression = 59 secondes La logique de commande émet 4 clignotements et 4 signaux sonores à chaque pression du bouton.	
6	Confirmer les secondes de fonctionnement en pressant le bouton de programmation pendant plus de 3 secondes. La logique de commande émet un clignotement long et un signal sonore de confirmation long.	





## 7 - FONCTIONS COMMUNES

## 7.1 - APPRENTISSAGE D'UN AUTRE ÉMETTEUR AU MOYEN D'UN ÉMETTEUR DÉJÀ MÉMORISÉ



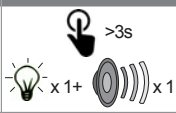

PH.	DESCRIPTION	EXEMPLE
1	Presser pendant au moins 5 secondes la touche du nouvel émetteur que l'on veut mémoriser.	
2	La logique de commande n'émettra aucune réponse.	
3	Presser pendant au moins 3 secondes la touche de l'ancien émetteur que l'on veut copier. (si la phase 1 précédente a été correctement effectuée, l'automatisme ne démarre pas).	
4	La logique de commande émet 1 clignotement et 1 signal sonore.	
5	Presser pendant au moins 3 secondes la touche du nouvel émetteur que l'on veut mémoriser.	
6	La logique de commande émet 2 clignotements et 2 signaux sonores.	
7	Presser pendant au moins 3 secondes la touche de l'ancien émetteur que l'on veut copier pour confirmer et sortir de la phase de programmation.	
8	La logique de commande émet 3 clignotements et 3 signaux sonores.	
Rem.	Le nouvel émetteur mémorisé prend les mêmes fonctions que celles de l'émetteur déjà présent dans la mémoire.	

La procédure de copie à distance doit être effectuée dans la zone de couverture du récepteur.



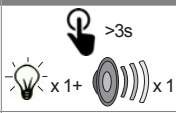

## 7.2 - EFFACEMENT TOTAL DE LA MÉMOIRE

PH.	DESCRIPTION	EXEMPLE
1	Presser le bouton de programmation jusqu'à ce que la DEL clignote et que le ronfleur émette un signal sonore.	
2	Environ une seconde après que le bouton a été relâché, la DEL émet 5 clignotements.	
3	Presser la touche de la logique de commande au <b>troisième</b> clignotement.	
4	Si l'effacement a bien été effectué, la logique de commande émettra 3 clignotements brefs et 3 signaux sonores.	

## 7.3 - EFFACEMENT DE TOUS LES ÉMETTEURS

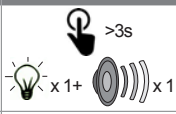
PH.	DESCRIPTION	EXEMPLE
1	Presser le bouton de programmation jusqu'à ce que la DEL clignote et que le ronfleur émette un signal sonore.	
2	Environ une seconde après que le bouton a été relâché, la DEL émet 5 clignotements.	
3	Presser la touche de la logique de commande au <b>quatrième</b> clignotement.	
4	Si l'effacement a bien été effectué, la logique de commande émettra 5 clignotements brefs et 5 signaux sonores.	

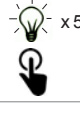
## 7.4 - EFFACEMENT D'UN SEUL ÉMETTEUR

PH.	DESCRIPTION	EXEMPLE
1	Presser le bouton de programmation jusqu'à ce que la DEL clignote et que le ronfleur émette un signal sonore.	
2	Environ une seconde après que le bouton a été relâché, la DEL émet 5 clignotements.	
3	Presser la touche de la logique de commande au <b>cinquième</b> clignotement.	
4	Presser la touche de l'émetteur que l'on veut effacer.	
5	Si l'effacement a bien été effectué, la logique de commande émettra 5 clignotements brefs et 5 signaux sonores.	
6	Pour effacer un autre émetteur, répéter le point 5.	
7	Pour terminer la procédure, attendre la fin du délai de 10 secondes.	

## 1 - ADVERTENCIAS PARA LA SEGURIDAD

**ATENCIÓN - para la seguridad de las personas es importante respetar estas instrucciones y conservarlas para futuras consultaciones.**

Lea detenidamente las instrucciones antes de realizar la instalación. El diseño y la fabricación de los dispositivos que componen el producto y las informaciones contenidas en este manual respetan las normativas vigentes sobre la seguridad. No obstante esto, una instalación y una programación incorrectas pueden provocar daños/lesiones a bienes y a las personas que realizan el trabajo y a aquellas que utilizarán el sistema. Por dicho motivo, durante la instalación es importante respetar escrupulosamente todas las instrucciones mencionadas en este manual.

## 2 - INTRODUCCIÓN AL PRODUCTO

### CENTRAL DOMÓTICA MINIATURIZADA

RX2H es una central miniaturizada para el accionamiento, mediante pulsadores y a distancia vía radio, de toldos y persianas motorizadas y para el encendido de luces. La central permite una gestión inteligente de la iluminación añadiendo varios puntos de luz por cable.

La central RX2H reconoce el primer transmisor memorizado que puede tener código fijo o variable.

La parte lógica relativa a las entradas de la central se mantendrá sin cambios en la versión "luces" mientras que en la función "motor" las entradas tendrán las siguientes especificaciones:

COMBINACIÓN	FUNCIÓN EFECTIVA
ENTRADA 1	SUBIDA/STOP
ENTRADA 2	BAJADA/STOP
ENTRADAS 1 Y 2 SIMULTÁNEAMENTE	PASO A PASO

CÓDIGO	DESCRIPCIÓN
RX2H	Central domótica para el accionamiento a distancia de toldos o persianas o encendido de luces, añadiendo varios puntos de luz por radio

CARACTERÍSTICAS TÉCNICAS	MÍN.	TÍPICO	MÁX.
Tensión de alimentación CA	110V 50/60Hz	-	250V 50/60Hz
Tensión de alimentación CC	110V	-	240V
Potencia en standby	-	0,3W	-
Potencia con salidas activas	-	1,4W	-
Corriente salidas en VCA	-	-	5A/1250VA @ 250V (Cos φ=1)
Corriente salidas en VCA	-	-	2A/500VA @ 250V (Cos φ=0.4)
Corriente salidas en VCC	-	-	5A/150VA @ 30V (carga resistiva)
IP	-	20	-
Temperatura de funcionamiento	- 20°C	-	+ 55°C
Sensibilidad	-	-108 dB	-
Decodificación	FIX/	ROLLING CODE	
Frecuencia	-	433.92 MHz	-
Número transmisores	-	-	30

### ESQUEMA DE CABLEADO PARA LUCES

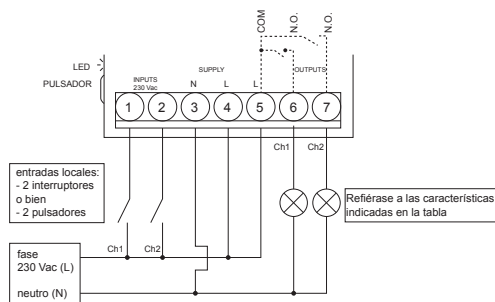

### ESQUEMA DE CABLEADO PARA MOTORES

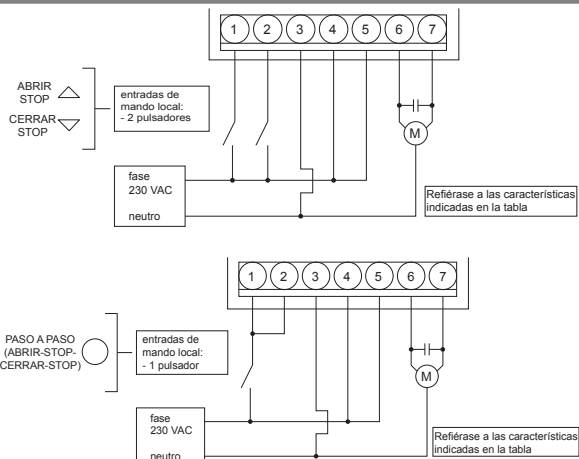

## 3 - CONTROLES PRELIMINARES

**ATENCIÓN - antes de instalar el producto, compruebe y controle los siguientes puntos:**

- Compruebe que la superficie de fijación del dispositivo sea firme y no produzca vibraciones
- Utilice conexiones eléctricas adecuadas para las corrientes requeridas
- Compruebe que la alimentación respete los valores de las características técnicas
- Desconecte la alimentación antes de proceder con la instalación
- Instale en la red de alimentación del sistema un dispositivo de desconexión con una distancia de apertura de los contactos que permita la desconexión completa en las condiciones establecidas por la categoría de sobretensión III

## 4 - SELECCIÓN DEL TIPO DE DISPOSITIVO (LUCES O MOTORES)

**ATENCIÓN: en el accionamiento de motores el timeout de funcionamiento de fábrica está configurado en 4 minutos. Para modificar el tiempo de trabajo, ajuste el timeout con el método previsto**

FASE	DESCRIPCIÓN	EJEMPLO
1	<b>ATENCIÓN: cambiando esta selección se cancelarán también los telegandos de la memoria.</b> Presione y mantenga presionado el pulsador de programación de la central. El LED emitirá un destello y el zumbador emitirá un tono de aviso. Mantenga presionado el pulsador de programación de la central. El LED de la central emitirá otro destello y el zumbador emitirá otro tono de aviso.	
2	La central indica, mediante un número de tonos de aviso (beep) y destellos, el tipo de funcionamiento seleccionado. Cada vez que se presiona el pulsador, la función cambia de la siguiente manera: 1 beep = Modo LUCES 2 beeps = Modo MOTORES El sistema comunicará al usuario la selección realizada mediante el LED con un número de destellos rápidos y con tonos de aviso equivalentes a la función seleccionada cada 2 segundos.	
3	Para memorizar el modo seleccionado, presione y mantenga presionado el pulsador de programación de la central durante más de 3 segundos. El LED emitirá otro destello y el zumbador emitirá otro tono de aviso.	

## 5 - MODO LUCES

### 5.1 - PROGRAMACIÓN DE LA SALIDA 1

FASE	DESCRIPCIÓN	EJEMPLO
1	Presione brevemente 3 veces el pulsador de programación de la central. El LED emitirá 3 destellos y el zumbador emitirá 3 tonos de aviso cada 2 segundos.	
2	Mantenga presionado el pulsador de programación de la central. El LED emitirá otro destello y el zumbador emitirá otro tono de aviso.	
3	La central indicará, mediante una serie de tonos de aviso (beep) y destellos, el tipo de funcionamiento seleccionado. Cada vez que se presiona el pulsador, la función cambia de la siguiente manera: 1 beep = Monoestable (activación durante el tiempo en que se presiona el pulsador) 2 beeps = Biestable (cambio de estado cada vez que se presiona el pulsador) 3 beeps = Temporizada (activación durante el tiempo configurado) El sistema comunicará al usuario la selección realizada mediante el LED con un número de destellos rápidos y con tonos de aviso equivalentes a la función seleccionada cada 2 segundos.	
4	Para memorizar el modo seleccionado, presione y mantenga presionado el pulsador de programación de la central durante más de 3 segundos. El LED emitirá otro destello y el zumbador emitirá otro tono de aviso.	

### 5.2 - PROGRAMACIÓN DE LA SALIDA 2

FASE	DESCRIPCIÓN	EJEMPLO
1	Presione brevemente 4 veces el pulsador de programación de la central. El LED emitirá 4 destellos y el zumbador emitirá 4 tonos de aviso cada 2 segundos.	
2	Proceda a partir del punto 2 del apartado anterior: Programación salida 1	

## 5.3 – APRENDIZAJE DEL PRIMER TRANSMISOR O DE OTROS TRANSMISORES

FASE	DESCRIPCIÓN	EJEMPLO
1	Presione brevemente 2 veces el pulsador de programación de la central. El LED emitirá 2 destellos y el zumbador emitirá 2 tonos de aviso cada 2 segundos.	
2	Mantenga presionado el pulsador de programación de la central. El LED emitirá otro destello y el zumbador emitirá otro tono de aviso.	
3	La central indicará, mediante una serie de tonos de aviso (beep) y destellos, la salida seleccionada. Cada vez que se presiona el pulsador, la función cambia de la siguiente manera:  1 beep = salida 1 2 beeps = salida 2  El sistema comunicará al usuario la selección realizada mediante el LED con un número de destellos rápidos equivalente a la salida seleccionada y mediante el zumbador con un número de tonos de aviso rápidos equivalente a la salida seleccionada cada 2 segundos.	
4	Presione el pulsador del transmisor que se desea memorizar. Concluida la memorización, la central emitirá dos destellos prolongados del LED y 2 tonos de aviso prolongados del zumbador.	
5	Para memorizar otro transmisor, repita el punto 4.	
6	Para concluir la memorización de transmisores, espere el timeout de programación que será señalado con un tono de aviso y un destello prolongados del LED.	
Nota	Si la memoria estuviera llena o el transmisor estuviera presente en la memoria, la central emitirá 10 destellos y 10 tonos de aviso.	

## 5.4 – PROGRAMACIÓN DEL TIMEOUT DE FUNCIONAMIENTO

FASE	DESCRIPCIÓN	EJEMPLO
1	Presione brevemente el pulsador de programación de la central. El LED emitirá un destello y el zumbador emitirá un tono de aviso cada 2 segundos.	
2	Mantenga presionado el pulsador de programación durante más de 3 segundos. El LED emitirá un destello y el zumbador emitirá un tono de aviso.	
3	Presione el pulsador de programación de la central un número de veces equivalente a las horas de activación que se desean programar: primera presión = 0 Horas segunda presión = 1 Hora ..... décima presión = 9 Horas La central emitirá 2 destellos y 2 tonos de aviso cada vez que se presiona el pulsador.	
4	Confirme las horas de funcionamiento manteniendo presionado el pulsador de programación de la central durante más de 3 segundos. La central emitirá un destello y un tono de aviso prolongados de confirmación.	
5	Presione el pulsador de programación de la central un número de veces equivalente a los minutos de activación que se desean programar: primera presión = 0 minutos segunda presión = 1 minuto ..... sexagésima presión = 59 minutos La central emitirá 3 destellos y 3 tonos de aviso cada vez que se presiona el pulsador.	
6	Confirme los minutos de funcionamiento manteniendo presionado el pulsador de programación durante más de 3 segundos. La central emitirá un destello y un tono de aviso prolongados de confirmación.	
7	Presione el pulsador de programación de la central un número de veces equivalente a los segundos de activación que se desean programar: primera presión = 1 segundo segunda presión = 2 segundos ..... quincuagésima novena presión = 59 segundos La central emitirá 4 destellos y 4 tonos de aviso cada vez que se presiona el pulsador.	
8	Confirme los segundos de funcionamiento manteniendo presionado el pulsador de programación durante más de 3 segundos. La central emitirá un destello y un tono de aviso prolongados de confirmación.	

## 6 - MODO MOTORES

### 6.1 – PROGRAMACIÓN DEL MODO “PULSADOR INDIVIDUAL”

Cada pulsador radio se memoriza individualmente en modo PULSADOR INDIVIDUAL, asociándole, mediante el procedimiento de programación, la función deseada por el usuario (tab. 1) que está asociada estrictamente al pulsador presionado.

Tab.1

Nº FUNCIÓN	FUNCIÓN EFECTIVA
1	PASO A PASO (ABRIR/STOP/CERRAR/STOP)
2	ABRIR/STOP
3	CERRAR/STOP
4	PASO A PASO A HOMBRE PRESENTE
5	ABRIR A HOMBRE PRESENTE
6	CERRAR A HOMBRE PRESENTE
7	STOP
8	ABRIR
9	CERRAR

### 6.2 - PROGRAMACIÓN DEL MODO “PRECONFIGURADO”

Utilizando un procedimiento diferente es posible memorizar un solo transmisor con 4 pulsadores en modo “PRECONFIGURADO”.

En este modo cada pulsador del transmisor memorizado tendrá una función específica predeterminada porque se memorizarán todos los pulsadores del transmisor (Tab. 2)

Tab.2

Nº FUNCIÓN	FUNCIÓN EFECTIVA
1	PASO A PASO (ABRIR/STOP/CERRAR/STOP)
2	ABRIR/STOP
3	CERRAR/STOP
4	STOP

**Atención: No es posible memorizar simultáneamente el mismo transmisor en modo “PULSADOR INDIVIDUAL” y “PRECONFIGURADO” en la misma central**

### 6.3 - APRENDIZAJE DEL PRIMER TRANSMISOR O DE OTROS TRANSMISORES

FASE	DESCRIPCIÓN	EJEMPLO
1	Presione brevemente 2 veces el pulsador de programación. El LED emitirá 2 destellos y el zumbador emitirá 2 tonos de aviso cada 2 segundos.	
2	Mantenga presionado el pulsador de programación. El LED emitirá otro destello y el zumbador emitirá otro tono de aviso.	
3	La central indicará, mediante una serie de tonos de aviso (beep) y destellos, el tipo de funcionamiento seleccionado. Cada vez que se presiona el pulsador, la función cambia de la siguiente manera:  1 beep = un pulsador – paso a paso (abrir-stop-cerrar-stop) 2 beeps = un pulsador - abrir/stop 3 beeps = un pulsador - cerrar/stop 4 beeps = un pulsador - paso a paso a hombre presente 5 beeps = un pulsador – abrir hombre presente 6 beeps = un pulsador – cerrar hombre presente 7 beeps = un pulsador - stop 8 beeps = un pulsador - abrir 9 beeps = un pulsador - cerrar 10 beeps = programación preconfigurada  La central comunicará al usuario la selección realizada mediante el LED con un número de destellos rápidos equivalente a la función seleccionada y mediante el zumbador con un número de tonos de aviso rápidos equivalente a la función seleccionada cada 2 segundos.	
4	Presione el pulsador del transmisor que se desea memorizar. Concluida la memorización, la central emitirá dos destellos prolongados del LED y 2 tonos de aviso prolongados del zumbador.	
5	Para memorizar otro transmisor, repita el punto 4.	
6	Para concluir la memorización de un transmisor, espere el timeout de programación que será señalado con un tono de aviso prolongado y un destello prolongado del LED.	
Nota	Si la memoria estuviera llena o el transmisor estuviera presente en la memoria, la central emitirá 10 destellos y 10 tonos de aviso.	





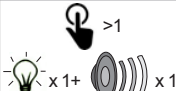
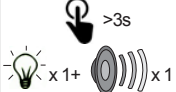
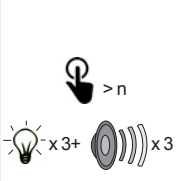
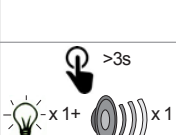
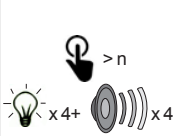
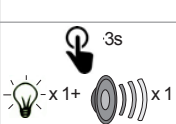

## 6.4 – PROGRAMACIÓN DEL TIMEOUT DE FUNCIONAMIENTO

**ATENCIÓN: El tiempo de funcionamiento máximo en modo MOTORES es de 6 minutos. El tiempo de funcionamiento por defecto del motor es de 4 minutos.**

FASE DESCRIPCIÓN	EJEMPLO
1 Presione brevemente el pulsador de programación de la central. El LED emitirá un destello y el zumbador emitirá un tono de aviso cada 2 segundos.	
2 Mantenga presionado el pulsador de programación durante más de 3 segundos. El LED de la central emitirá un destello y el zumbador emitirá un tono de aviso.	
3 Presione el pulsador de programación de la central un número de veces equivalente a los minutos de activación que se desean programar:  primera presión = 0 minutos segunda presión = 1 minuto tercera presión = 2 minutos cuarta presión = 3 minutos quinta presión = 4 minutos sexta presión = 5 minutos séptima presión = 6 minutos  La central emitirá 3 destellos y 3 tonos de aviso cada vez que se presiona el pulsador.	
4 Confirme los minutos de funcionamiento manteniendo presionado el pulsador de programación durante más de 3 segundos. La central emitirá un destello prolongado y un tono de aviso de confirmación prolongado.	
5 Presione el pulsador de programación de la central un número de veces equivalente a los segundos de activación que se desean programar:  primera presión = 1 segundo segunda presión = 2 segundos ..... quincuagésima novena presión = 59 segundos La central emitirá 4 destellos y 4 tonos de aviso cada vez que se presiona el pulsador.	
6 Confirme los segundos de funcionamiento manteniendo presionado el pulsador de programación durante más de 3 segundos. La central emitirá un destello prolongado y un tono de aviso de confirmación prolongado.	



## 7 - FUNCIONES COMUNES

### 7.1 – APRENDIZAJE DE OTRO TRANSMISOR MEDIANTE UN TRANSMISOR MEMORIZADO



FASE DESCRIPCIÓN	EJEMPLO
1 Presione durante al menos 5 segundos el pulsador del nuevo transmisor que se desea memorizar.	
2 La central no ejecutará ningún feedback.	
3 Presione durante al menos 3 segundos el pulsador del viejo transmisor que se desea copiar. (Si la fase anterior 1 se ha realizado correctamente, el automatismo no se moverá).	
4 La central emitirá 1 destello y 1 tono de aviso.	
5 Presione durante al menos 3 segundos el pulsador del nuevo transmisor que se desea memorizar.	
6 La central emitirá 2 destellos y 2 tonos de aviso.	
7 Presione durante al menos 3 segundos el pulsador del viejo transmisor que se desea copiar para confirmar y salir de la fase de programación.	
8 La central emitirá 3 destellos y 3 tonos de aviso.	
Nota El nuevo transmisor memorizado adquirirá las mismas funciones del transmisor memorizado.	

El procedimiento de copia a distancia debe hacerse en el área servida por el receptor.

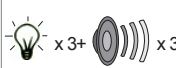

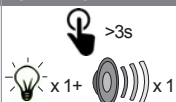

## 7.2 – CANCELACIÓN TOTAL DE LA MEMORIA

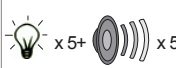
FASE DESCRIPCIÓN	EJEMPLO
1 Presione y mantenga presionado el pulsador de programación hasta que el LED emita un destello y el zumbador emita un tono de aviso.	
2 Transcurrido alrededor de 1 segundo a partir del momento en que se suelta el pulsador, el LED emitirá 5 destellos.	
3 Presione el pulsador de la central en el momento del <b>tercer</b> destello.	
4 Si la cancelación se ha efectuado correctamente, la central emitirá 3 destellos cortos y 3 tonos de aviso.	

## 7.3 – CANCELACIÓN DE TODOS LOS TRANSMISORES

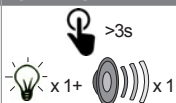
FASE DESCRIPCIÓN	EJEMPLO
1 Presione y mantenga presionado el pulsador de programación hasta que el LED emita un destello y el zumbador emita un tono de aviso.	
2 Transcurrido alrededor de 1 segundo a partir del momento en que se suelta el pulsador, el LED emitirá 5 destellos.	
3 Presione el pulsador de la central en el momento del <b>cuarto</b> destello.	
4 Si la cancelación se ha efectuado correctamente, la central emitirá 5 destellos cortos y 5 tonos de aviso.	

## 7.4 – CANCELACIÓN DE UN TRANSMISOR

FASE DESCRIPCIÓN	EJEMPLO
1 Presione y mantenga presionado el pulsador de programación hasta que el LED emita un destello y el zumbador emita un tono de aviso.	
2 Transcurrido alrededor de 1 segundo a partir del momento en que se suelta el pulsador, el LED emitirá 5 destellos.	
3 Presione el pulsador de la central en el momento del <b>quinto</b> destello.	
4 Presione el pulsador del transmisor que se desea cancelar.	
5 Si la cancelación se ha efectuado correctamente, la central emitirá 5 destellos cortos y 5 tonos de aviso.	
6 Para cancelar otro transmisor, repita el punto 5.	
7 Para concluir el procedimiento, espere el timeout de 10 segundos.	

1 - SICHERHEITSHINWEISE

**ACHTUNG – Für die Sicherheit von Personen ist es wichtig, die vorliegenden Anweisungen zu beachten und für den späteren Gebrauch aufzubewahren.**  
 Vor der Durchführung der Installation lesen Sie die Anleitung bitte aufmerksam durch. Die Planung und die Herstellung der Geräte, aus denen sich das Produkt zusammensetzt, und die in diesem Handbuch enthaltenen Informationen entsprechen den geltenden Sicherheitsvorschriften. Dennoch können eine falsche Installation und eine falsche Programmierung Sachbeschädigungen oder die Verletzung von Personen verursachen, die die Arbeit ausführen oder aber die Anlage später benutzen werden. Aus diesem Grund sind bei der Installation alle im vorliegenden Handbuch enthaltenen Anweisungen genauestens zu befolgen.

2 - EINFÜHRUNG IN DAS PRODUKT

**MINIATURISIERTES STEUERGERÄT FÜR DIE HAUSAUTOMATION**  
 RX2H ist ein miniaturisiertes Steuergerät zur Tasten- und Funkfernsteuerung sowohl von motorisierten Markisen und Rollläden als auch der Lichteinschaltung. Das Steuergerät ermöglicht die intelligente Steuerung der Beleuchtung mit Hinzufügung mehrerer Lichtbedienpunkte per Kabel.

Das Steuergerät RX2H ist in der Lage, den ersten gespeicherten Sender zu erkennen, bei dem es sich um einen Sender mit festem oder variablem Code handeln kann.

Der die Eingänge betreffende Logikteil der Steuerung bleibt in der Betriebsart „Lichter“ unverändert, während die Eingänge bei der Funktion „Motor“ folgende Spezifikationen aufweisen:

KOMBINATION	AUSGEFÜHRTE FUNKTION
EINGANG 1	ANSTIEG/STOPP
EINGANG 2	SENKEN/STOPP
EINGANG 1 UND 2 GLEICHZEITIG	SCHRITTBETRIEB

PROD.	BESCHREIBUNG
RX2H	Haussteuergerät zur Fernsteuerung von Markisen oder Rollläden oder zur Lichteinschaltung mit Hinzufügung mehrerer Lichtbedienpunkte per Funk

TECHNISCHE MERKMALE	MIN.	TYPISCH	MAX.
Versorgungsspannung AC	110V 50/60Hz	-	250V 50/60Hz
Versorgungsspannung DC	110V	-	240V
Standby-Leistung	-	0,3W	-
Leistung bei aktiven Ausgängen	-	1,4W	-
Ausgangsstrom bei VAC	-	-	5A/1250VA @ 250V (Cos φ=1)
Ausgangsstrom bei VAC	-	-	2A/500VA @ 250V (Cos φ=0,4)
Ausgangsstrom bei VDC	-	-	5A/150VA @ 30V (Widerstandslast)
IP	-	20	-
Betriebstemperatur	- 20 °C	-	+ 55 °C
Empfindlichkeit	-	-108 dB	-
Dekodierung	FIX/ROLLING CODE		
Frequenz	-	433,92 MHz	-
Anzahl Sender	-	-	30

VERDRÄHTUNGSSSCHEMA FÜR LICHTER

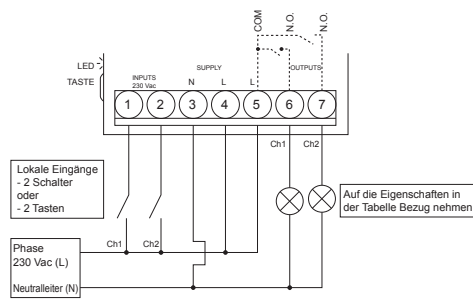

VERDRÄHTUNGSSSCHEMA FÜR MOTOREN

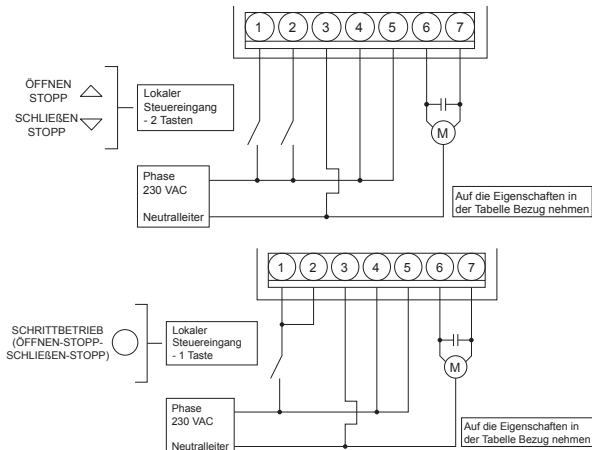

3 - VORPRÜFUNGEN

**ACHTUNG – Vor der Installation des Produktes bitte folgende Punkte prüfen und kontrollieren:**

- Prüfen, ob die Oberfläche, an der das Gerät befestigt wird, stabil ist und keine Erschütterungen ermöglicht
- Elektrische Anschlüsse verwenden, die für die geforderten Ströme geeignet sind
- Prüfen, ob die Versorgung den Werten der technischen Merkmale entspricht
- Vor der Installation die Stromversorgung trennen
- Im Stromnetz der Anlage eine Abschaltvorrichtung mit ausreichendem Öffnungsabstand der Kontakte vorsehen, die, wie von der Überspannungskategorie III gefordert, die komplette Abschaltung erlaubt

4 - AUSWAHL DER STEUERUNGSART (LICHT- ODER MOTORSTEUERUNG)

**ACHTUNG: Bei der Steuerung von Motoren ist das Betriebs-Timeout werkseitig auf 4 Minuten eingestellt. Zur Veränderung der Betriebszeit das Timeout mithilfe des entsprechenden Vorgangs einstellen.**

PH.	BESCHREIBUNG	BEISPIEL
1	<b>ACHTUNG: Durch Änderung dieser Auswahl werden auch die eingespeicherten Fernbedienungen gelöscht.</b> Die Programmieraste des Steuergerätes drücken und gedrückt halten. Die LED blinkt einmal und der Summer gibt ein akustisches Signal ab. Die Programmieraste des Steuergerätes gedrückt halten. Die LED des Steuergerätes blinkt ein weiteres Mal und der Summer gibt noch ein akustisches Signal ab.	
2	Das Steuergerät gibt über eine Anzahl von Pieptönen und Blinksignalen die gewählte Betriebsart an. Bei jeder weiteren Betätigung der Taste wird die Funktion wie folgt umgestellt: 1 Piepton = Betriebsart LICHTSTEUERUNG 2 Pieptöne = Betriebsart MOTORSTEUERUNG Das System zeigt dem Benutzer die gerade getätigte Auswahl durch das schnelle Aufblinken der LED sowie akustische Signale alle 2 Sekunden an, wobei die Blink- und Signalfrequenz der gewählten Funktion entspricht.	
3	Zur Speicherung der gewählten Betriebsart die Programmieraste des Steuergerätes länger als 3 Sekunden gedrückt halten. Die LED blinkt ein weiteres Mal und der Summer gibt noch ein akustisches Signal ab.	

5 - BETRIEBSART LICHTSTEUERUNG

5.1 - PROGRAMMIERUNG AUSGANG 1

PH.	BESCHREIBUNG	BEISPIEL
1	Dreimal kurz die Programmieraste des Steuergerätes drücken. Daraufhin blinkt die LED dreimal und der Summer gibt drei akustische Signale alle zwei Sekunden ab.	
2	Die Programmieraste des Steuergerätes gedrückt halten. Die LED blinkt ein weiteres Mal und der Summer gibt noch ein akustisches Signal ab.	
3	Das Steuergerät gibt über eine Anzahl von Pieptönen und Blinksignalen die gewählte Betriebsart an. Bei jeder weiteren Betätigung der Taste wird die Funktion wie folgt umgestellt: 1 Piepton = Monostabil (Aktivierung während der Betätigungsdauer der Taste) 2 Pieptöne = Bistabil (Zustandsänderung bei jeder Betätigung der Taste) 3 Pieptöne = Zeitgeregelt (Aktivierung über die eingestellte Zeit) Das System zeigt dem Benutzer die gerade getätigte Auswahl durch das schnelle Aufblinken der LED sowie akustische Signale alle 2 Sekunden an, wobei die Blink- und Signalfrequenz der gewählten Funktion entspricht.	
4	Zur Speicherung der gewählten Betriebsart die Programmieraste des Steuergerätes länger als 3 Sekunden gedrückt halten. Die LED blinkt ein weiteres Mal und der Summer gibt noch ein akustisches Signal ab.	

5.2 - PROGRAMMIERUNG AUSGANG 2

PH.	BESCHREIBUNG	BEISPIEL
1	Die Programmieraste des Steuergerätes viermal kurz drücken. Alle zwei Sekunden blinkt daraufhin die LED viermal und der Summer gibt vier akustische Signale ab.	
2	Weiter ab Punkt 2 des vorangehenden Abschnitts: Programmierung Ausgang 1	

5.3 - EINLERNEN DES ERSTEN SENDERS ODER WEITERER SENDER

PH.	BESCHREIBUNG	BEISPIEL
1	Die Programmier Taste des Steuergerätes zweimal kurz drücken. Alle zwei Sekunden blinkt die LED zweimal und der Summer gibt zwei akustische Signale ab.	
2	Die Programmier Taste des Steuergerätes gedrückt halten. Die LED blinkt ein weiteres Mal und der Summer gibt noch ein akustisches Signal ab.	
3	Das Steuergerät gibt über die Anzahl der Pieptöne und Blinksignale den gewählten Ausgang an. Bei jeder weiteren Betätigung der Taste wird die Funktion wie folgt umgestellt: 1 Piepton = Ausgang 1 2 Pieptöne = Ausgang 2  Das System zeigt dem Benutzer die gerade getätigte Auswahl über die LED und den Summer an, wobei die Häufigkeit der alle 2 Sekunden abgegebenen schnellen Blink- und Tonsignale dem gewählten Ausgang entspricht.	
4	Die Taste des Senders drücken, der eingespeichert werden soll. Nach erfolgtem Speichervorgang lässt das Steuergerät die LED zweimal lang aufblinken und gibt zwei lange akustische Signale über den Summer ab.	
5	Punkt 4 wiederholen, um einen weiteren Sender einzulernen.	
6	Zum Abschluss der Sendereingabe das für die Programmierung vorgesehene Timeout abwarten, das durch ein langes akustisches Signal und ein langes Aufblinken der LED angezeigt werden wird.	
Hin.	Ist der Speicher voll oder der Sender bereits eingespeichert, blinkt das Steuergerät zehnmal und gibt zehn akustische Signale ab.	

5.4 - PROGRAMMIERUNG DES BETRIEBS-TIMEOUT

PH.	BESCHREIBUNG	BEISPIEL
1	Die Programmier Taste des Steuergerätes kurz drücken. Alle zwei Sekunden blinkt die LED einmal und der Summer gibt ein akustisches Signal aus.	
2	Die Programmier Taste länger als drei Sekunden gedrückt halten. Die LED blinkt einmal und der Summer gibt ein akustisches Signal ab.	
3	Die Programmier Taste des Steuergerätes den gewünschten Aktivierungsstunden entsprechend oft drücken: erstes Drücken = 0 Stunden zweites Drücken = 1 Stunde ..... zehntes Drücken = 9 Stunden Bei jeder Betätigung der Taste blinkt das Steuergerät zweimal und gibt zwei akustische Signale aus.	
4	Zum Bestätigen der Betriebsstunden die Programmier Taste des Steuergerätes länger als 3 Sekunden gedrückt halten. Das Steuergerät blinkt einmal lang und es ertönt ein langes akustisches Bestätigungssignal.	
5	Die Programmier Taste des Steuergerätes den gewünschten Aktivierungsminuten entsprechend oft drücken: erstes Drücken = 0 Minuten zweites Drücken = 1 Minute ..... sechzigstes Drücken = 59 Minuten Bei jeder Betätigung der Taste blinkt das Steuergerät dreimal und es ertönen drei akustische Signale.	
6	Zum Bestätigen der Betriebsminuten die Programmier Taste länger als drei Sekunden gedrückt halten. Das Steuergerät blinkt einmal lang und es ertönt ein langes akustisches Bestätigungssignal.	
7	Die Programmier Taste des Steuergerätes den gewünschten Aktivierungssekunden entsprechend oft drücken: erstes Drücken = 1 Sekunde zweites Drücken = 2 Sekunden ..... neunundfünfzigstes Drücken = 59 Sekunden Bei jeder Betätigung der Taste blinkt das Steuergerät viermal und gibt vier akustische Signale aus.	
8	Zum Bestätigen der Betriebssekunden die Programmier Taste länger als drei Sekunden gedrückt halten. Das Steuergerät blinkt einmal lang und es ertönt ein langes akustisches Bestätigungssignal.	

6 - BETRIEBSART MOTORSTEUERUNG

6.1 - PROGRAMMIERUNG „EINZELNE TASTE“

Jede Funktaste wird im Modus EINZELNE TASTE einzeln gespeichert. Dabei wird ihr über den Programmiervorgang die vom Benutzer gewünschte Funktion (Tab. 1) zugeordnet, die direkt mit der gedrückten Taste verknüpft ist.

Tab.1

NR. FUNKTION	AUSGEFÜHRTE FUNKTION
1	SCHRITTBETRIEB (ÖFFNEN/STOPP/SCHLIEßEN/STOPP)
2	ÖFFNEN/STOPP
3	SCHLIEßEN/STOPP
4	SCHRITTBETRIEB TOTMANNFUNKTION
5	ÖFFNEN TOTMANNFUNKTION
6	SCHLIEßEN TOTMANNFUNKTION
7	STOPP
8	ÖFFNEN
9	SCHLIEßEN

6.2 - PROGRAMMIERUNG „VOREINGESTELLT“

Mithilfe eines anderen Verfahrens kann ein einzelner Sender mit 4 Tasten im Betriebsmodus „VOREINGESTELLT“ gespeichert werden.

In diesem Modus besitzt jede Taste des gespeicherten Senders eine spezifische vorbestimmte Funktion, da alle Tasten des Senders gespeichert werden (Tab. 2).

Tab.2

NR. FUNKTION	AUSGEFÜHRTE FUNKTION
1	SCHRITTBETRIEB (ÖFFNEN/STOPP/SCHLIEßEN/STOPP)
2	ÖFFNEN/STOPP
3	SCHLIEßEN/STOPP
4	STOPP

**Achtung:** Ein Sender kann nicht gleichzeitig sowohl im Modus „EINZELNE TASTE“ als auch „VOREINGESTELLT“ in demselben Steuergerät gespeichert werden.

6.3 - EINLERNEN DES ERSTEN SENDERS ODER WEITERER SENDER

PH.	BESCHREIBUNG	BEISPIEL
1	Die Programmier Taste zweimal kurz drücken. Alle zwei Sekunden blinkt die LED zweimal und der Summer gibt zwei akustische Signale ab.	
2	Die Programmier Taste gedrückt halten. Die LED blinkt ein weiteres Mal und der Summer gibt noch ein akustisches Signal ab.	
3	Das Steuergerät gibt über eine Anzahl von Pieptönen und Blinksignalen die gewählte Betriebsart an. Bei jeder weiteren Betätigung der Taste wird die Funktion wie folgt umgestellt: 1 Piepton = einzelne Taste - Schrittbetrieb (Öffnen-Stopp-Schließen-Stopp) 2 Pieptöne = einzelne Taste - Öffnen/Stopp 3 Pieptöne = einzelne Taste - Schließen/Stopp 4 Pieptöne = einzelne Taste - Schrittbetrieb Totmannfunktion 5 Pieptöne = einzelne Taste - Öffnen Totmannfunktion 6 Pieptöne = einzelne Taste - Schließen Totmannfunktion 7 Pieptöne = einzelne Taste - Stopp 8 Pieptöne = einzelne Taste - Öffnen 9 Pieptöne = einzelne Taste - Schließen 10 Pieptöne = voreingestellte Programmierung  Das Steuergerät zeigt dem Benutzer die gerade getätigte Auswahl über die LED und den Summer an, wobei die Anzahl der alle 2 Sekunden abgegebenen schnellen Blink- und Tonsignale der gewählten Funktion entspricht.	
4	Die Taste des Senders drücken, der eingespeichert werden soll. Nach erfolgtem Speichervorgang lässt das Steuergerät die LED zweimal lang aufblinken und gibt zwei lange akustische Signale über den Summer ab.	
5	Punkt 4 wiederholen, um einen weiteren Sender einzulernen.	
6	Zum Abschluss der Sendereingabe das für die Programmierung vorgesehene Timeout abwarten, das durch ein langes akustisches Signal und ein langes Aufblinken der LED angezeigt werden wird.	
Hin.	Ist der Speicher voll oder der Sender bereits eingespeichert, blinkt das Steuergerät zehnmal und gibt zehn akustische Signale ab.	

6.4 - PROGRAMMIERUNG DES BETRIEBS-TIMEOUT

**ACHTUNG:** Die maximale Betriebszeit in der Betriebsart MOTORSTEUERUNG beträgt 6 Minuten. Die Standardbetriebszeit des Motors beträgt vier Minuten.

PH.	BESCHREIBUNG	BEISPIEL
1	Die Programmier Taste des Steuergerätes kurz drücken. Alle zwei Sekunden blinkt die LED einmal und der Summer gibt ein akustisches Signal aus.	
2	Die Programmier Taste länger als drei Sekunden gedrückt halten. Die LED des Steuergerätes blinkt einmal und vom Summer ertönt ein akustisches Signal.	
3	Die Programmier Taste des Steuergerätes den gewünschten Aktivierungsminuten entsprechend oft drücken:  erstes Drücken = 0 Minuten zweites Drücken = 1 Minute drittes Drücken = 2 Minuten viertes Drücken = 3 Minuten fünftes Drücken = 4 Minuten sechstes Drücken = 5 Minuten siebtes Drücken = 6 Minuten  Bei jeder Betätigung der Taste blinkt das Steuergerät dreimal und gibt drei akustische Signale aus.	
4	Zum Bestätigen der Betriebsminuten die Programmier Taste länger als drei Sekunden gedrückt halten. Das Steuergerät blinkt einmal lang und es ertönt ein langes akustisches Bestätigungssignal.	
5	Die Programmier Taste des Steuergerätes den gewünschten Aktivierungssekunden entsprechend oft drücken:  erstes Drücken = 1 Sekunde zweites Drücken = 2 Sekunden ..... neunundfünfzigstes Drücken = 59 Sekunden Bei jeder Betätigung der Taste blinkt das Steuergerät viermal und gibt vier akustische Signale aus.	
6	Zum Bestätigen der Betriebssekunden die Programmier Taste länger als drei Sekunden gedrückt halten. Das Steuergerät blinkt einmal lang und es ertönt ein langes akustisches Bestätigungssignal.	

7 - ALLGEMEINE FUNKTIONEN

7.1 - EINLERNEN EINES WEITEREN SENDERS MIT HILFE EINES BEREITS GESPEICHERTEN SENDERS

PH.	BESCHREIBUNG	BEISPIEL
1	Die Taste des neuen zu speichernden Senders mindestens fünf Sekunden lang drücken.	
2	Das Steuergerät gibt daraufhin keine Rückmeldung.	
3	Die Taste des alten zu kopierenden Senders mindestens drei Sekunden lang drücken. (War die vorherige Phase 1 erfolgreich, bewegt sich der Antrieb nicht.)	
4	Das Steuergerät blinkt einmal und es ertönt ein akustisches Signal.	
5	Die Taste des neuen zu speichernden Senders mindestens drei Sekunden lang drücken.	
6	Das Steuergerät blinkt zweimal und es sind zwei akustische Signale zu hören.	
7	Die Taste des alten zu kopierenden Senders mindestens drei Sekunden lang drücken, um die Programmierung zu bestätigen und sie dann zu beenden.	
8	Das Steuergerät blinkt dreimal und gibt drei akustische Signale aus.	
Hin.	Der neue gespeicherte Sender übernimmt dieselben Funktionen des bereits eingespeicherten Senders.	

Die Fernkopierprozedur muss im Zuständigkeitsbereich des Empfängers durchgeführt werden.

7.2 - VOLLSTÄNDIGES LÖSCHEN DES SPEICHERS

PH.	BESCHREIBUNG	BEISPIEL
1	Die Programmier Taste gedrückt halten, bis die LED einmal blinkt und ein akustisches Signal des Summers ertönt.	
2	Etwa eine Sekunde nach dem Loslassen der Taste blinkt die LED fünfmal.	
3	Die Taste des Steuergerätes beim <b>dritten</b> Blinken betätigen.	
4	Falls der Löschvorgang erfolgreich abgeschlossen wurde, blinkt das Steuergerät dreimal kurz und gibt drei akustische Signale ab.	

7.3 - LÖSCHUNG ALLER SENDER

PH.	BESCHREIBUNG	BEISPIEL
1	Die Programmier Taste gedrückt halten, bis die LED einmal blinkt und ein akustisches Signal des Summers ertönt.	
2	Etwa eine Sekunde nach dem Loslassen der Taste blinkt die LED fünfmal.	
3	Die Taste des Steuergerätes beim <b>vierten</b> Blinken betätigen.	
4	Falls der Löschvorgang erfolgreich abgeschlossen wurde, blinkt das Steuergerät fünfmal kurz und gibt fünf akustische Signale ab.	

7.4 - LÖSCHEN EINES EINZELNEN SENDERS

PH.	BESCHREIBUNG	BEISPIEL
1	Die Programmier Taste gedrückt halten, bis die LED einmal blinkt und ein akustisches Signal des Summers ertönt.	
2	Etwa eine Sekunde nach dem Loslassen der Taste blinkt die LED fünfmal.	
3	Die Taste des Steuergerätes beim <b>fünften</b> Blinken betätigen.	
4	Die Taste des Senders drücken, der gelöscht werden soll.	
5	Falls der Löschvorgang erfolgreich abgeschlossen wurde, blinkt das Steuergerät fünfmal kurz und gibt fünf akustische Signale ab.	
6	Punkt 5 wiederholen, um einen weiteren Sender zu löschen.	
7	Zum Beenden des Vorgangs das Überschreiten der Zeitbegrenzung (zehn Sekunden) abwarten.	



## 1 - AVISOS SOBRE A SEGURANÇA

**ATENÇÃO** – para a segurança das pessoas é importante respeitar estas instruções e guardá-las para utilizações futuras.

Ler com atenção as instruções antes de instalar. O projeto e o fabrico dos dispositivos que compõem o produto e as informações presentes neste manual respeitam as normas vigentes sobre segurança. Porém, a instalação ou a programação inadequada podem causar danos aos bens ou ferimentos aos trabalhadores e aos utilizadores do sistema. Por este motivo, durante a instalação, é importante seguir com a devida atenção todas as instruções deste manual.

## 2 - INFORMAÇÕES SOBRE O PRODUTO

### UNIDADE DOMÓTICA MINIATURA

A RX2H é uma unidade miniatura para o comando por teclas e à distância via rádio quer de toldos e estores motorizados, quer de luzes. A unidade permite a gestão inteligente da iluminação com a adição de vários pontos de comando das luzes via cabo.

A unidade RX2H é capaz de reconhecer o primeiro transmissor memorizado, que pode ter código fixo ou variável.

A parte lógica relativa às entradas da unidade permanecerá invariável na versão "luzes", porém na função "motor" as entradas assumirão as seguintes especificações:

COMBINAÇÃO	FUNÇÃO EFETIVA
ENTRADA 1	SUBIDA/STOP
ENTRADA 2	DESCIDA/STOP
ENTRADA 1 E 2 SIMULTANEAMENTE	PASSO/PASSO

### CÓDIGO DESCRIÇÃO

RX2H	Unidade domótica para comando à distância de toldos ou estores ou acendimento de luzes, com acréscimo de vários pontos de comando das luzes via rádio
------	---

CARACTERÍSTICAS TÉCNICAS	MÍN.	PADRÃO	MÁX.
Tensão de alimentação AC	110V 50/60Hz	-	250V 50/60Hz
Tensão de alimentação DC	110V	-	240V
Potência em standby	-	0,3W	-
Potência com saídas ativas	-	1,4W	-
Corrente das saídas em VAC	-	-	5A/1250VA @ 250V (Cos φ=1)
Corrente das saídas em VAC	-	-	2A/500VA @ 250V (Cos φ=0,4)
Corrente das saídas em VDC	-	-	5A/150VA @ 30V (carga resistiva)
IP	-	20	-
Temperatura de funcionamento	- 20 °C	-	+ 55 °C
Sensibilidade	-	-108 dB	-
Descodificação	FIX/	ROLLING CODE	-
Frequência	-	433.92 MHz	-
Número de transmissores	-	-	30

### ESQUEMA DE LIGAÇÃO PARA LUZES

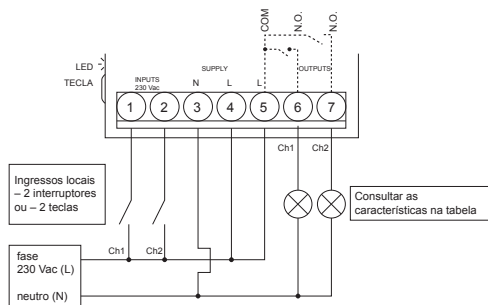

### ESQUEMA DE LIGAÇÃO PARA MOTORES

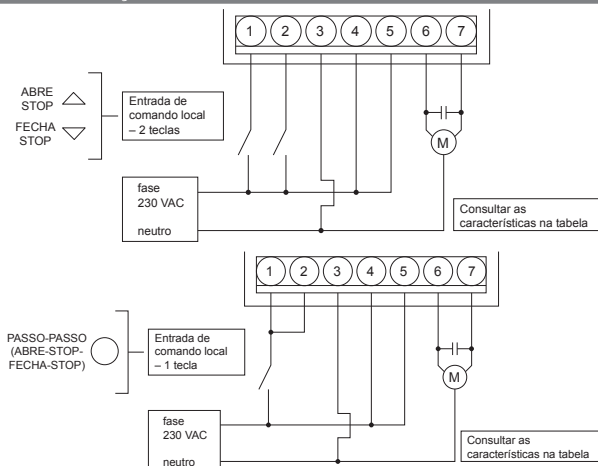

## 3 - CONTROLOS PRELIMINARES

**ATENÇÃO** – antes de instalar o produto, verificar e controlar os pontos indicados a seguir.

- Verificar se a superfície em que o dispositivo será fixado é sólida e se não permite vibrações.
- Utilizar ligações elétricas adequadas às correntes necessárias.
- Verificar se a alimentação respeita os valores das características técnicas.
- Desligar a alimentação antes de fazer a instalação.
- Instalar na rede de alimentação do sistema um dispositivo de corte de corrente com uma distância de abertura entre os contactos que permita cortar a corrente completamente nas condições estabelecidas pela categoria de sobretensão III.

## 4 - SELEÇÃO DO TIPO DE DISPOSITIVO (LUZES OU MOTORES)

**ATENÇÃO:** para o comando de motores a configuração do timeout de funcionamento de fábrica é igual a 4 minutos. Para variar o tempo de trabalho, regular o timeout consoante as instruções.

FASE	DESCRIÇÃO	EXEMPLO
1	<b>ATENÇÃO: modificando esta seleção serão apagados também os controlos remotos memorizados.</b> Premer e manter premida a tecla de programação da unidade. O led emite um sinal intermitente e o sinalizador acústico emite um aviso acústico. Manter premida a tecla de programação da unidade. O led da unidade emite um outro sinal intermitente e o sinalizador acústico emite um outro aviso acústico.	
2	A unidade indica, através de um número de beeps e de intermitências, o tipo de funcionamento selecionado. Cada vez que a tecla é premida, a função é alterada da seguinte maneira: 1 beep = Modo LUZES 2 beeps = Modo MOTORES O sistema sinaliza a seleção que acabou de ser feita através do led com um número de intermitências rápidas e de avisos acústicos igual à função selecionada a cada 2 segundos.	
3	Para memorizar o modo selecionado premer e manter premida a tecla de programação da unidade por mais de 3 segundos. O led emite um outro sinal intermitente e o sinalizador acústico emite um outro aviso acústico.	

## 5 - MODO LUZES

### 5.1 - PROGRAMAÇÃO DA SAÍDA 1

FASE	DESCRIÇÃO	EXEMPLO
1	Premer 3 vezes rapidamente a tecla de programação da unidade. O led emite 3 sinais intermitentes e o sinalizador acústico emite 3 avisos acústicos a cada 2 segundos.	
2	Manter premida a tecla de programação da unidade. O led emite um outro sinal intermitente e o sinalizador acústico emite um outro aviso acústico.	
3	A unidade indica, através de um número de beeps e de intermitências, o tipo de funcionamento selecionado. Cada vez que a tecla é premida, a função é alterada da seguinte maneira: 1 beep = Monoestável (ativação durante o tempo em que a tecla permanece premida) 2 beeps = Biestável (troca de estado a cada vez que a tecla é premida) 3 beeps = Temporizada (ativação durante o tempo configurado) O sistema sinaliza a seleção que acabou de ser feita através do led com um número de intermitências rápidas e de avisos acústicos igual à função selecionada a cada 2 segundos.	
4	Para memorizar o modo selecionado premer e manter premida a tecla de programação da unidade por mais de 3 segundos. O led emite um outro sinal intermitente e o sinalizador acústico emite um outro aviso acústico.	

### 5.2 - PROGRAMAÇÃO DA SAÍDA 2

FASE	DESCRIÇÃO	EXEMPLO
1	Premer 4 vezes rapidamente a tecla de programação da unidade. O led emite 4 sinais intermitentes e o sinalizador acústico emite 4 avisos acústicos a cada 2 segundos.	
2	Seguir as instruções a partir do ponto 2 do parágrafo anterior: Programação da saída 1	

## 5.3 - MEMORIZAÇÃO DO PRIMEIRO TRANSMISSOR OU DE TRANSMISSORES SUPLEMENTARES

FASE	DESCRIÇÃO	EXEMPLO
1	Premer 2 vezes rapidamente a tecla de programação da unidade. O led emite 2 sinais intermitentes e o sinalizador acústico emite 2 avisos acústicos a cada 2 segundos.	
2	Manter premeida a tecla de programação da unidade. O led emite um outro sinal intermitente e o sinalizador acústico emite um outro aviso acústico.	
3	A unidade indica, através de um número de beeps e de intermitências, a saída selecionada. Cada vez que a tecla é premeida, a função é alterada da seguinte maneira:  1 beep = saída 1 2 beeps = saída 2  O sistema sinaliza a seleção que acabou de ser feita através do led com um número de intermitências rápidas igual à saída selecionada e através do sinalizador acústico com um número de avisos acústicos rápidos igual à saída selecionada a cada 2 segundos.	
4	Premer a tecla do transmissor que deseja memorizar. Uma vez memorizada, o led da unidade emitirá dois sinais intermitentes longos e o sinalizador acústico emitirá 2 avisos acústicos longos.	
5	Para memorizar um outro transmissor repetir o ponto 4.	
6	Para concluir a memorização de um transmissor, aguardar o timeout de programação que será sinalizado com um aviso acústico longo e um sinal intermitente longo do led.	
Obs.	No caso de memória cheia ou de transmissor já presente na memória, a unidade emitirá 10 sinais intermitentes e 10 avisos acústicos.	

## 5.4 - PROGRAMAÇÃO DO TIMEOUT DE FUNCIONAMENTO

FASE	DESCRIÇÃO	EXEMPLO
1	Premer rapidamente a tecla de programação da unidade. O led emite um sinal intermitente e o sinalizador acústico emite um aviso acústico a cada 2 segundos.	
2	Manter premeida a tecla de programação por mais de 3 segundos. O led emite um sinal intermitente e o sinalizador acústico emite um aviso acústico.	
3	Premer a tecla de programação da unidade um número de vezes igual às horas de ativação que deseja programar: uma vez = 0 horas duas vezes = 1 hora ..... dez vezes = 9 horas A unidade emite 2 sinais intermitentes e 2 avisos acústicos a cada vez que a tecla é premeida.	
4	Confirmar as horas de funcionamento mantendo premeida a tecla de programação da unidade por mais de 3 segundos. A unidade emitirá um sinal intermitente longo e um aviso acústico longo de confirmação.	
5	Premer a tecla de programação da unidade um número de vezes igual aos minutos de ativação que deseja programar: uma vez = 0 minutos duas vezes = 1 minuto ..... sessenta vezes = 59 minutos A unidade emite 3 sinais intermitentes e 3 avisos acústicos a cada vez que a tecla é premeida.	
6	Confirmar os minutos de funcionamento mantendo premeida a tecla de programação por mais de 3 segundos. A unidade emitirá um sinal intermitente longo e um aviso acústico longo de confirmação.	
7	Premer a tecla de programação da unidade um número de vezes igual aos segundos de ativação que deseja programar: uma vez = 1 segundo duas vezes = 2 segundos ..... cinquenta e nove vezes = 59 segundos A unidade emite 4 sinais intermitentes e 4 avisos acústicos a cada vez que a tecla é premeida.	
8	Confirmar os segundos de funcionamento mantendo premeida a tecla de programação por mais de 3 segundos. A unidade emitirá um sinal intermitente longo e um aviso acústico longo de confirmação.	

## 6 - MODO MOTORES

### 6.1 - PROGRAMAÇÃO "TECLA INDIVIDUAL"

Cada tecla rádio é memorizada individualmente no modo **TECLA INDIVIDUAL**, associando (através do procedimento de programação) a função desejada pelo utilizador (Tab. 1) que é estritamente associada à tecla premeida.

Tab. 1

Nº FUNÇÃO	FUNÇÃO EFETIVA
1	PASSO A PASSO (ABRE/STOP/FECHA/STOP)
2	ABRE/STOP
3	FECHA/STOP
4	PASSO A PASSO PRESSÃO CONTÍNUA
5	ABRE PRESSÃO CONTÍNUA
6	FECHA PRESSÃO CONTÍNUA
7	STOP
8	ABRE
9	FECHA

### 6.2 - PROGRAMAÇÃO "PRÉ-CONFIGURADA"

Utilizando um outro procedimento é possível memorizar um único transmissor de 4 teclas no modo "PRÉ-CONFIGURADO".

Neste modo cada tecla do transmissor memorizado terá uma função específica predefinida, pois serão memorizadas todas as teclas do transmissor (Tab. 2)

Tab. 2

Nº FUNÇÃO	FUNÇÃO EFETIVA
1	PASSO A PASSO (ABRE/STOP/FECHA/STOP)
2	ABRE/STOP
3	FECHA/STOP
4	STOP



















**Atenção:** Não será possível memorizar o mesmo transmissor quer em "TECLA INDIVIDUAL" e "PRÉ-CONFIGURADA" simultaneamente na mesma unidade.

### 6.3 - MEMORIZAÇÃO DO PRIMEIRO TRANSMISSOR OU DE TRANSMISSORES SUPLEMENTARES

FASE	DESCRIÇÃO	EXEMPLO
1	Premer 2 vezes rapidamente a tecla de programação. O led emite 2 sinais intermitentes e o sinalizador acústico emite 2 avisos acústicos a cada 2 segundos.	
2	Manter premeida a tecla de programação. O led emite um outro sinal intermitente e o sinalizador acústico emite um outro aviso acústico.	
3	A unidade indica, através de um número de beeps e de intermitências, o tipo de funcionamento selecionado. Cada vez que a tecla é premeida, a função é alterada da seguinte maneira:  1 beep = tecla individual - passo a passo (abre-stop-fecha-stop) 2 beeps = tecla individual - abre/stop 3 beeps = tecla individual - fecha/stop 4 beeps = tecla individual - passo a passo pressão contínua 5 beeps = tecla individual - abre pressão contínua 6 beeps = tecla individual - fecha pressão contínua 7 beeps = tecla individual - stop 8 beeps = tecla individual - abre 9 beeps = tecla individual - fecha 10 beeps = programação pré-configurada	
4	Premer a tecla do transmissor que deseja memorizar. Uma vez memorizada, o led da unidade emitirá dois sinais intermitentes longos e o sinalizador acústico emitirá 2 avisos acústicos longos.	
5	Para memorizar um outro transmissor repetir o ponto 4.	
6	Para concluir a memorização de um transmissor, aguardar o timeout de programação que será sinalizado com um aviso acústico longo e um sinal intermitente longo do led.	
Obs.	No caso de memória cheia ou de transmissor já presente na memória, a unidade emitirá 10 sinais intermitentes e 10 avisos acústicos. memória la centrale eseguirà 10 lampeggi e 10 avvisi acustici	











**6.4 - PROGRAMAÇÃO DO TIMEOUT DE FUNCIONAMENTO**

**ATENÇÃO:** O tempo de funcionamento máximo no modo MOTORES é 6 minutos. O tempo de funcionamento predefinido do motor é 4 minutos.

FASE	DESCRIÇÃO	EXEMPLO
1	Premer rapidamente a tecla de programação da unidade. O led emite um sinal intermitente e o sinalizador acústico emite um aviso acústico a cada 2 segundos.	 >1  x 1+  x 1
2	Manter premda a tecla de programação por mais de 3 segundos. O led da unidade emite um sinal intermitente e o sinalizador acústico emite um aviso acústico.	 >3s  x 1+  x 1
3	Premer a tecla de programação da unidade um número de vezes igual aos minutos de ativação que deseja programar: uma vez = 0 minutos duas vezes = 1 minuto três vezes = 2 minutos quatro vezes = 3 minutos cinco vezes = 4 minutos seis vezes = 5 minutos sete vezes = 6 minutos  A unidade emite 3 sinais intermitentes e 3 avisos acústicos a cada vez que a tecla é premda.	 > n  x 3+  x 3
4	Confirmar os minutos de funcionamento mantendo premda a tecla de programação por mais de 3 segundos. A unidade emitirá um sinal intermitente longo e um aviso acústico longo de confirmação.	 >3s  x 1+  x 1
5	Premer a tecla de programação da unidade um número de vezes igual aos segundos de ativação que deseja programar: uma vez = 1 segundo duas vezes = 2 segundos ..... cinquenta e nove vezes = 59 segundos A unidade emite 4 sinais intermitentes e 4 avisos acústicos a cada vez que a tecla é premda.	 > n  x 4+  x 4
6	Confirmar os segundos de funcionamento mantendo premda a tecla de programação por mais de 3 segundos. A unidade emitirá um sinal intermitente longo e um aviso acústico longo de confirmação.	 3s  x 1+  x 1









**7 - FUNÇÕES COMUNS**

**7.1 - MEMORIZAÇÃO DE UM TRANSMISSOR SUPLEMENTAR ATRAVÉS DE TRANSMISSOR JÁ MEMORIZADO**









FASE	DESCRIÇÃO	EXEMPLO
1	Premer durante pelo menos 5 segundos a tecla do novo transmissor que deseja memorizar.	 >5s
2	A unidade não dará nenhum retorno.	
3	Premer durante pelo menos 3 segundos a tecla do velho transmissor que deseja memorizar. (Se a fase 1 anterior foi concluída de forma correta, a automação não se movimentará).	 >3s
4	A unidade emite 1 sinal intermitente e 1 aviso acústico.	 x 1+  x 1
5	Premer durante pelo menos 3 segundos a tecla do novo transmissor que deseja memorizar.	 >3s
6	A unidade emite 2 sinais intermitentes e 2 avisos acústicos.	 x 2+  x 2
7	Premer durante pelo menos 3 segundos a tecla do velho transmissor que deseja copiar para confirmar e sair da fase de programação.	 >3s
8	A unidade emite 3 sinais intermitentes e 3 avisos acústicos.	 x 3+  x 3
Obs.	O novo transmissor memorizado terá as mesmas funções do transmissor já memorizado.	

O procedimento de cópia à distância deve ser feito na área de alcance do recetor.









**7.2 - ELIMINAÇÃO TOTAL DA MEMÓRIA**

FASE	DESCRIÇÃO	EXEMPLO
1	Premer e manter premda a tecla de programação até quando o led emitir um sinal intermitente e o sinalizador acústico emitir um aviso acústico.	 >3s  x 1+  x 1
2	Cerca de 1 segundo após libertar a tecla, o LED emite 5 sinais intermitentes.	 x 5
3	Premer a tecla da unidade na altura do <b>terceiro</b> sinal intermitente.	 x 3 
4	Se a eliminação for concluída, a unidade emitirá 3 sinais intermitentes rápidos e 3 avisos acústicos.	 x 3+  x 3

**7.3 - ELIMINAÇÃO DE TODOS OS TRANSMISSORES**

FASE	DESCRIÇÃO	EXEMPLO
1	Premer e manter premda a tecla de programação até quando o led emitir um sinal intermitente e o sinalizador acústico emitir um aviso acústico.	 >3s  x 1+  x 1
2	Cerca de 1 segundo após libertar a tecla, o LED emite 5 sinais intermitentes.	 x 5
3	Premer a tecla da unidade na altura do <b>quarto</b> sinal intermitente.	 x 4 
4	Se a eliminação for concluída, a unidade emitirá 5 sinais intermitentes rápidos e 5 avisos acústicos.	 x 5+  x 5

**7.4 - ELIMINAÇÃO DE UM ÚNICO TRANSMISSOR**

FASE	DESCRIÇÃO	EXEMPLO
1	Premer e manter premda a tecla de programação até quando o led emitir um sinal intermitente e o sinalizador acústico emitir um aviso acústico.	 >3s  x 1+  x 1
2	Cerca de 1 segundo após libertar a tecla, o LED emite 5 sinais intermitentes.	 x 5
3	Premer a tecla da unidade na altura do <b>quinto</b> sinal intermitente.	 x 5 
4	Premer a tecla do transmissor que deseja eliminar.	
5	Se a eliminação for concluída, a unidade emitirá 5 sinais intermitentes rápidos e 5 avisos acústicos.	 x 5+  x 5
6	Para eliminar um outro transmissor repetir o ponto 5.	
7	Para concluir o procedimento, aguardar o timeout de 10 segundos.	

## 1 – UWAGI DOTYCZĄCE BEZPIECZEŃSTWA

**UWAGA – w celu zapewnienia bezpieczeństwa osób należy stosować się do zaleceń podanych w niniejszej instrukcji i zachować ją na przyszły użytek.**

Przed przystąpieniem do instalacji zapoznać się uważnie z treścią instrukcji. Procesy projektowania i produkcji urządzeń wchodzących w skład produktu, jak też informacje zawarte w niniejszej instrukcji, spełniają wymogi obowiązujących przepisów bezpieczeństwa. Pomimo tego nieprawidłowa instalacja oraz błędne programowanie mogą spowodować poważne straty w mieniu lub obrażenia osób wykonujących pracę lub eksploatujących urządzenia. Dlatego też podczas wykonywania instalacji należy rygorystycznie stosować się do wszelkich zaleceń podanych w niniejszej instrukcji.

## 2 – INFORMACJE OGÓLNE DOTYCZĄCE PRODUKTU

### MINIATUREWA CENTRALA DOMOWA

RX2H jest miniaturową centralą sterującą, która za pomocą przycisków lub zdalnego sterowania radiowego służy do obsługi zarówno żaluzji i rolet o napędzie silnikowym, jak i sterowania oświetleniem. Centrala, wraz z kilkoma innymi punktami zarządzania, połączonymi przewodem elektrycznym, umożliwia inteligentne sterowanie oświetleniem.

Centrala RX2H rozpoznaje pierwszy zaprogramowany nadajnik, który może wykorzystywać kod stały lub zmienny.

Część logiczna, dotycząca wejść centrali, pozostaje niezmienna w wersji „światło”, podczas gdy w wersji „silnik” wejścia przyjmują następującą charakterystykę:

KOMBINACJA	RZECZYWISTA FUNKCJA
WEJŚCIE 1	PODNOSZENIE/STOP
WEJŚCIE 2	OPUSZCZANIE/STOP
JEDNOCZEŚNIE WEJŚCIE 1 i 2	KROK PO KROKU

KOD	OPIS
RX2H	Centrala domowa do zdalnego sterowania żaluzjami, roletami lub oświetleniem, wraz z kilkoma punktami obsługi oświetlenia, połączonymi drogą radiową.

DANE TECHNICZNE	MIN.	WART. TYPOWA	MAKS.
Napięcie zasilania AC	110 V 50/60 Hz	-	250 V 50/60 Hz
Napięcie zasilania DC	110 V	-	240 V
Moc w stanie czuwania	-	0,3 W	-
Moc przy aktywnych wyjściach	-	1,4 W	-
Prąd wyjść VAC	-	-	5A/1250 VA @ 250 V (Cos φ=1)
Prąd wyjść VAC	-	-	2A/500 VA @ 250 V (Cos φ=0,4)
Prąd wyjść VDC	-	-	5A/150 VA @ 30 V (obciążenie rezystancyjne)
IP	-	20	-
Temperatura pracy	- 20°C	-	+ 55°C
Czułość	-	-108 dB	-
Dekodowanie	KOS STAŁY/ZMIENNY		
Częstotliwość	-	433,92 MHz	-
Liczba nadajników	-	-	30

### SCHEMAT UKŁADU PRZEWODÓW ELEKTRYCZNYCH DLA OŚWIETLENIA

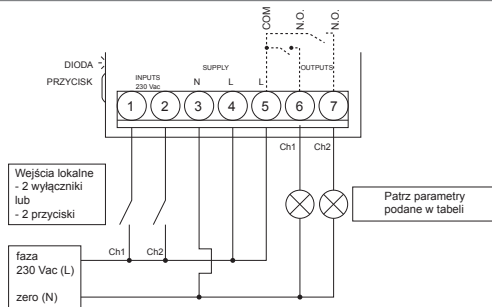

### SCHEMAT UKŁADU PRZEWODÓW ELEKTRYCZNYCH DLA SILNIKÓW

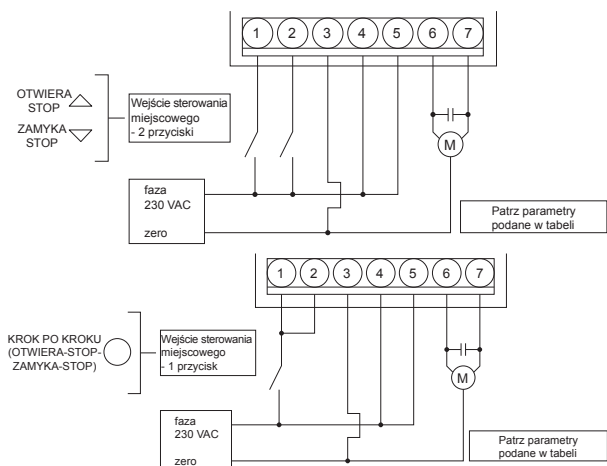

## 3 – KONTROLE WSTĘPNE

**UWAGA – przed zainstalowaniem produktu wykonać następujące kontrole i zalecenia:**

- Sprawdzić, czy powierzchnia przeznaczona do zamocowania produktu jest solidna i czy nie przenosi drgań.
- Używać połączeń elektrycznych dostosowanych do wymaganych wartości prądu.
- Sprawdzić, czy zasilanie posiada wartości określone w parametrach technicznych.
- Przed przystąpieniem do instalacji odłączyć zasilanie.
- Zamontować w sieci zasilania instalacji urządzenie odłączające o takiej odległości rozwarcia styków, która umożliwi całkowite rozłączenie w warunkach określonych dla przepięć kategorii III.

## 4 – WYBÓR RODZAJU URZĄDZENIA (OŚWIETLENIE LUB SILNIKI)

**UWAGA: w przypadku sterowania silnikami limit czasu ich działania został fabrycznie ustawiony na 4 minuty. Aby zmienić czas działania, należy wyregulować limit czasu zakończenia pracy, stosując się do odpowiedniej procedury.**

FAZA	OPIS	PRZYKŁAD
1	<b>UWAGA: po zmianie tego wyboru zostaną skasowane również zdalne polecenia w pamięci.</b> Wcisnąć i przytrzymać przycisk programowania centrali. Dioda mignie 1 raz, a sygnalizator dźwiękowy wyda 1 sygnał ostrzegawczy. Przytrzymać wciśnięty przycisk programowania centrali. Dioda ponownie mignie, a sygnalizator dźwiękowy wyda kolejny sygnał ostrzegawczy.	>3s x 1+ x 1
2	Centrala poinformuje, za pomocą odpowiedniej liczby sygnałów dźwiękowych i mignięć, o rodzaju wybranego trybu działania. Po każdym kolejnym wciśnięciu przycisku, działanie zostanie zmienione w następujący sposób: 1 sygnał dźwiękowy = tryb OŚWIETLENIE 2 sygnały dźwiękowe = tryb SILNIKI System zakomunikuje użytkownikowi dokonany wybór trybu przy pomocy szybkich mignięć diody oraz sygnałów dźwiękowych, których liczba zależy od wybranej funkcji. Sekwencje powtarzane są co 2 sekundy.	x n x n+ x n
3	W celu zapisania wybranego trybu wcisnąć i przytrzymać przez co najmniej 3 sekundy przycisk programowania centrali. Dioda ponownie mignie, a sygnalizator dźwiękowy wyda kolejny sygnał ostrzegawczy.	x 1+ x 1

## 5 – TRYB OŚWIETLENIA

### 5.1 – PROGRAMOWANIE WYJŚCIA 1

FAZA	OPIS	PRZYKŁAD
1	Trzykrotnie wcisnąć, bez przytrzymywania, przycisk programowania centrali. Dioda mignie 3 razy, a sygnalizator dźwiękowy wyda co 2 sekundy 3 sygnały ostrzegawcze.	>3 x 3+ x 3
2	Przytrzymać wciśnięty przycisk programowania centrali. Dioda ponownie mignie, a sygnalizator dźwiękowy wyda kolejny sygnał ostrzegawczy.	>3s x 1+ x 1
3	Centrala poinformuje, za pomocą odpowiedniej liczby sygnałów dźwiękowych i mignięć, o rodzaju wybranego trybu działania. Po każdym kolejnym wciśnięciu przycisku, działanie zostanie zmienione w następujący sposób: 1 sygnał dźwiękowy = jednostabilne (aktywacja na czas wciśnięcia przycisku) 2 sygnały dźwiękowe = dwustabilne (zmiana stanu po każdym wciśnięciu przycisku) 3 sygnały dźwiękowe = czasowe (aktywacja na ustawiony czas) System zakomunikuje użytkownikowi dokonany wybór trybu przy pomocy szybkich mignięć diody oraz sygnałów dźwiękowych, których liczba zależy od wybranej funkcji. Sekwencje powtarzane są co 2 sekundy.	x n x n+ x n
4	W celu zapisania wybranego trybu wcisnąć i przytrzymać przez co najmniej 3 sekundy przycisk programowania centrali. Dioda ponownie mignie, a sygnalizator dźwiękowy wyda kolejny sygnał ostrzegawczy.	>3s x 1+ x 1

### 5.2 – PROGRAMOWANIE WYJŚCIA 2

FAZA	OPIS	PRZYKŁAD
1	Czterokrotnie wcisnąć, bez przytrzymywania, przycisk programowania centrali. Dioda mignie 4 razy, a sygnalizator dźwiękowy wyda co 2 sekundy 4 sygnały ostrzegawcze.	>4 x 4+ x 4
2	Kontynuować od punktu 2 wcześniejszego paragrafu „Programowanie wyjścia 1”	

**5.3 – PROGRAMOWANIE PIERWSZEGO NADAJNIKA LUB KOLEJNYCH NADAJNIKÓW**

FAZA	OPIS	PRZYKŁAD
1	Dwukrotnie wcisnąć, bez przytrzymywania, przycisk programowania centrali. Dioda mignie 2 razy, a sygnalizator dźwiękowy wyda co 2 sekundy 2 sygnały ostrzegawcze.	
2	Przytrzymać wciśnięty przycisk programowania centrali. Dioda ponownie mignie, a sygnalizator dźwiękowy wyda kolejny sygnał ostrzegawczy.	
3	Centrala poinformuje, za pomocą odpowiedniej liczby sygnałów dźwiękowych i mignięć, o rodzaju wybranego trybu działania. Po każdym kolejnym wciśnięciu przycisku, działanie zostanie zmienione w następujący sposób: 1 sygnał dźwiękowy = wyjście 1 2 sygnały dźwiękowe = wyjście 2  System zakomunikuje użytkownikowi dokonany wybór trybu przy pomocy szybkich mignięć diody oraz szybkich sygnałów dźwiękowych, których liczba zależy od wybranego wyjścia. Sekwencje powtarzane są co 2 sekundy.	
4	Wcisnąć przycisk nadajnika, który ma zostać zaprogramowany. Po zakończeniu programowania dioda centrali wykona 2 długie mignięcia, a sygnalizator dźwiękowy wyda 2 długie sygnały dźwiękowe.	
5	Aby zaprogramować kolejny nadajnik, powtórzyć czynności od punktu 4.	
6	Aby zakończyć dodawanie nadajników, odczekać na upływ limitu czasu programowania, który zostanie zasygnalizowany długim sygnałem dźwiękowym oraz długim mignięciem diody.	
Ow.	W przypadku zapelnienia pamięci lub gdy nadajnik jest już wprowadzony do pamięci, centrala wykona 10 mignięć i wyda 10 sygnałów dźwiękowych.	

**5.4 – PROGRAMOWANIE CZASU DZIAŁANIA**

FAZA	OPIS	PRZYKŁAD
1	Wcisnąć, bez przytrzymywania, przycisk programowania centrali. Dioda mignie 1 raz, a sygnalizator dźwiękowy wyda 1 sygnał ostrzegawczy co 2 sekundy.	
2	Przytrzymać wciśnięty przycisk programowania przez co najmniej 3 sekundy. Dioda mignie 1 raz, a sygnalizator dźwiękowy wyda 1 sygnał ostrzegawczy.	
3	Wcisnąć przycisk programowania centrali taką liczbę razy, która jest równa liczbie godzin, jaka ma zostać zaprogramowana: jedno wciśnięcie = 0 godzin dwa wciśnięcia = 1 godzina ..... dziesięć wciśnięć = 9 godzin Po każdym wciśnięciu przycisku centrala mignie 2 razy i wyda 2 sygnały dźwiękowe.	
4	W celu zapisania wybranego trybu wcisnąć i przytrzymać przez co najmniej 3 sekundy przycisk programowania centrali. Centrala, na znak potwierdzenia, wykona 1 długie mignięcie i wyda 1 sygnał dźwiękowy.	
5	Wcisnąć przycisk programowania centrali taką liczbę razy, która jest równa liczbie minut, jaka ma zostać zaprogramowana: jedno wciśnięcie = 0 minut dwa wciśnięcia = 1 minuta ..... sześćdziesiąt wciśnięć = 59 minut Po każdym wciśnięciu przycisku centrala mignie 3 razy i wyda 3 sygnały dźwiękowe.	
6	Zatwierdzić wybraną liczbę minut poprzez wciśnięcie i przytrzymanie przez co najmniej 3 sekundy przycisku programowania centrali. Centrala, na znak potwierdzenia, wykona 1 długie mignięcie i wyda 1 sygnał dźwiękowy.	
7	Wcisnąć przycisk programowania centrali taką liczbę razy, która jest równa liczbie sekund, jaka ma zostać zaprogramowana: jedno wciśnięcie = 1 sekunda dwa wciśnięcia = 2 sekundy ..... pięćdziesiąt dziewięć wciśnięć = 59 sekund Po każdym wciśnięciu przycisku centrala mignie 4 razy i wyda 4 sygnały dźwiękowe.	
8	Zatwierdzić wybraną liczbę sekund poprzez wciśnięcie i przytrzymanie przez co najmniej 3 sekundy przycisku programowania centrali. Centrala, na znak potwierdzenia, wykona 1 długie mignięcie i wyda 1 sygnał dźwiękowy.	

**6 – TRYB SILNIKI**

**6.1 – PROGRAMOWANIE „POJEDYNCZY PRZYCIŚNIK”**

Każdy przycisk radiowy zapisywany jest pojedynczo w trybie **POJEDYNCZY PRZYCIŚNIK**, wraz z przypisaniem, w procesie przeprowadzenia procedury programowania, wybranej przez użytkownika funkcji (tab. 1), która jest ściśle powiązana z wciśniętym przyciskiem.

Tab. 1

Nr FUNKCJI	RZECZYWISTA FUNKCJA
1	KROK PO KROKU (OTWIERA/STOP/ZAMYKA/STOP)
2	OTWIERA/STOP
3	ZAMYKA/STOP
4	KROK PO KROKU PRZY PRZYTRZYMYWANYM WCIŚNIĘTYM PRZYCIŚNIKIEM
5	OTWIERA PRZY PRZYTRZYMYWANYM WCIŚNIĘTYM PRZYCIŚNIKIEM
6	ZAMYKA PRZY PRZYTRZYMYWANYM WCIŚNIĘTYM PRZYCIŚNIKIEM
7	STOP
8	OTWIERA
9	ZAMYKA

**6.2 – PROGRAMOWANIE „WSTĘPNE”**

Przy użyciu innej procedury możliwe jest zaprogramowanie pojedynczego nadajnika z 4 przyciskami w trybie „WSTĘPNYM”.

W tym trybie każdy przycisk zaprogramowanego nadajnika będzie miał określoną zdefiniowaną funkcję po zaprogramowaniu wszystkich przycisków nadajnika (tab. 2)

Tab. 2

Nr FUNKCJI	RZECZYWISTA FUNKCJA
1	KROK PO KROKU (OTWIERA/STOP/ZAMYKA/STOP)
2	OTWIERA/STOP
3	ZAMYKA/STOP
4	STOP

**Uwaga: Jednocześnie w tej samej centrali nie jest możliwe zaprogramowanie tego samego nadajnika zarówno w trybie „POJEDYNCZY PRZYCIŚNIK”, jak i „WSTĘPNY”.**

**6.3 – PROGRAMOWANIE PIERWSZEGO NADAJNIKA LUB KOLEJNYCH NADAJNIKÓW**

FAZA	OPIS	PRZYKŁAD
1	Dwukrotnie wcisnąć, bez przytrzymywania, przycisk programowania centrali. Dioda mignie 2 razy, a sygnalizator dźwiękowy wyda co 2 sekundy 2 sygnały ostrzegawcze.	
2	Przytrzymać wciśnięty przycisk programowania centrali. Dioda ponownie mignie, a sygnalizator dźwiękowy wyda kolejny sygnał ostrzegawczy.	
3	Centrala poinformuje, za pomocą odpowiedniej liczby sygnałów dźwiękowych i mignięć, o rodzaju wybranego trybu działania. Po każdym kolejnym wciśnięciu przycisku, działanie zostanie zmienione w następujący sposób: 1 sygnał dźwiękowy = jeden przycisk – krok po kroku (otwiera-stop-zamyka-stop) 2 sygnały dźwiękowe = jeden przycisk – otwiera/stop 3 sygnały dźwiękowe = jeden przycisk – zamyka/stop 4 sygnały dźwiękowe = jeden przycisk – krok po kroku przy przytrzymywaniu wciśniętego przycisku 5 sygnałów dźwiękowych = jeden przycisk – otwiera przy przytrzymywaniu wciśniętego przycisku 6 sygnałów dźwiękowych = jeden przycisk – zamyka przy przytrzymywaniu wciśniętego przycisku 7 sygnałów dźwiękowych = jeden przycisk – stop 8 sygnałów dźwiękowych = jeden przycisk – otwiera 9 sygnałów dźwiękowych = jeden przycisk – zamyka 10 sygnałów dźwiękowych = programowanie wstępne  System zakomunikuje użytkownikowi dokonany wybór trybu przy pomocy szybkich mignięć diody oraz szybkich sygnałów dźwiękowych, których liczba zależy od wybranej funkcji. Sekwencje powtarzane są co 2 sekundy.	
4	Wcisnąć przycisk nadajnika, który ma zostać zaprogramowany. Po zakończeniu programowania dioda centrali wykona 2 długie mignięcia, a sygnalizator dźwiękowy wyda 2 długie sygnały dźwiękowe.	
5	Aby zaprogramować kolejny nadajnik, powtórzyć czynności od punktu 4.	
6	Aby zakończyć dodawanie nadajnika odczekać na upływ czasu programowania, który zostanie zasygnalizowany długim sygnałem dźwiękowym oraz długim mignięciem diody.	
Ow.	W przypadku zapelnienia pamięci lub gdy nadajnik jest już wprowadzony do pamięci, centrala wykona 10 mignięć i wyda 10 sygnałów dźwiękowych.	

6.4 – PROGRAMOWANIE CZASU DZIAŁANIA

**UWAGA: Maksymalny czas działania w trybie SILNIKI wynosi 6 minut. Ustawiony fabrycznie czas działania silnika wynosi 4 minuty.**

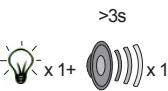
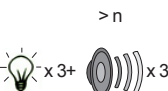
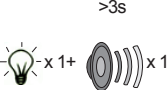
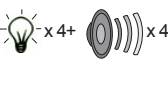
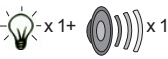
FAZA	OPIS	PRZYKŁAD
1	Wcisnąć, bez przytrzymywania, przycisk programowania centrali. Dioda mignie 1 raz, a sygnalizator dźwiękowy wyda 1 sygnał ostrzegawczy co 2 sekundy.	 >1
2	Przytrzymać wciśnięty przycisk programowania przez co najmniej 3 sekundy. Dioda ponownie mignie, a sygnalizator dźwiękowy wyda kolejny sygnał.	 >3s
3	Wcisnąć przycisk programowania centrali taką liczbę razy, która jest równa liczbie minut, jaka ma zostać zaprogramowana:  jedno wciśnięcie = 0 minut dwa wciśnięcia = 1 minuta trzy wciśnięcia = 2 minuty cztery wciśnięcia = 3 minuty pięć wciśnięć = 4 minuty sześć wciśnięć = 5 minut siedem wciśnięć = 6 minut  Po każdym wciśnięciu przycisku centrala mignie 3 razy i wyda 3 sygnały dźwiękowe.	 > n
4	Zatwierdzić wybraną liczbę minut poprzez wciśnięcie i przytrzymanie przez co najmniej 3 sekundy przycisku programowania centrali. Centrala, na znak potwierdzenia, wykona 1 długie mignięcie i wyda 1 sygnał dźwiękowy.	 >3s
5	Wcisnąć przycisk programowania centrali taką liczbę razy, która jest równa liczbie sekund, jaka ma zostać zaprogramowana:  jedno wciśnięcie = 1 sekunda dwa wciśnięcia = 2 sekundy ..... pięćdziesiąt dziewięć wciśnięć = 59 sekund Po każdym wciśnięciu przycisku centrala mignie 4 razy i wyda 4 sygnały dźwiękowe.	 > n
6	Zatwierdzić wybraną liczbę sekund poprzez wciśnięcie i przytrzymanie przez co najmniej 3 sekundy przycisku programowania centrali. Centrala, na znak potwierdzenia, wykona 1 długie mignięcie i wyda 1 sygnał dźwiękowy.	 >3s

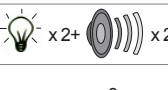
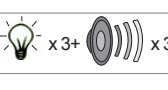

7 – FUNKCJE WSPÓLNE

7.1 - PROGRAMOWANIE KOLEJNEGO NADAJNIKA PRZY POMOCY NADAJNIKA JUŻ ZAPROGRAMOWANEGO

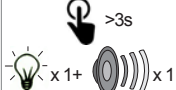

FAZA	OPIS	PRZYKŁAD
1	Wcisnąć i przytrzymać przez co najmniej 5 sekund przycisk nowego nadajnika, który ma zostać zaprogramowany.	>5s
2	Centrala nie zareaguje w żaden sposób.	
3	Wcisnąć i przytrzymać przez co najmniej 3 sekundy przycisk starego nadajnika, który ma zostać skopiowany (jeżeli wcześniejsza faza 1 zakończona została powodzeniem, napęd nie zostanie uruchomiony).	>3s
4	Centrala wykona 1 mignięcie i wyda 1 sygnał dźwiękowy.	 >3s
5	Wcisnąć i przytrzymać przez co najmniej 3 sekundy przycisk nowego nadajnika, który ma zostać zaprogramowany.	>3s
6	Centrala wykona 2 mignięcia i wyda 2 sygnały dźwiękowe.	 >3s
7	Wcisnąć i przytrzymać przez co najmniej 3 sekundy przycisk starego nadajnika, który ma zostać skopiowany, w celu zatwierdzenia wyjścia z fazy programowania.	>3s
8	Centrala wykona 3 mignięcia i wyda 3 sygnały dźwiękowe.	 >3s
Ow.	Nowy zaprogramowany nadajnik przyjmie takie same funkcje, jakie były zapisane we wcześniej zaprogramowanym nadajniku.	

Procedurę zdalnego kopiowania należy wykonać w obszarze obsługiwany przez odbiornik.

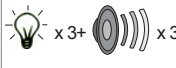

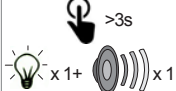

7.2 – CAŁKOWITE KASOWANIE PAMIĘCI

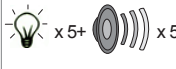
FAZA	OPIS	PRZYKŁAD
1	Wcisnąć i przytrzymać wciśnięty przycisk programowania do momentu, gdy mignie dioda, a sygnalizator dźwiękowy wyda sygnał ostrzegawczy.	 >3s
2	Po upływie ok. 1 sekundy od zwolnienia przycisku dioda mignie 5 razy.	 x 5
3	Wcisnąć przycisk odbiornika w trakcie <b>trzeciego</b> mignięcia.	 x 3
4	Jeżeli kasowanie zakończyło się pomyślnie, dioda centrali mignie 3 razy, a sygnalizator dźwiękowy wyda 3 sygnały dźwiękowe.	 x 3

7.3 – KASOWANIE PAMIĘCI NADAJNIKÓW

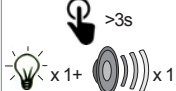
FAZA	OPIS	PRZYKŁAD
1	Wcisnąć i przytrzymać wciśnięty przycisk programowania do momentu, gdy mignie dioda, a sygnalizator dźwiękowy wyda sygnał ostrzegawczy.	 >3s
2	Po upływie ok. 1 sekundy od zwolnienia przycisku dioda mignie 5 razy.	 x 5
3	Wcisnąć przycisk centrali w trakcie <b>czwartego</b> mignięcia.	 x 4
4	Jeżeli kasowanie zakończyło się pomyślnie, dioda centrali mignie 5 razy, a sygnalizator dźwiękowy wyda 5 sygnałów dźwiękowych.	 x 5

7.4 – KASOWANIE WSZYSTKICH NADAJNIKÓW

FAZA	OPIS	PRZYKŁAD
1	Wcisnąć i przytrzymać wciśnięty przycisk programowania do momentu, gdy mignie dioda, a sygnalizator dźwiękowy wyda sygnał ostrzegawczy.	 >3s
2	Po upływie ok. 1 sekundy od zwolnienia przycisku dioda mignie 5 razy.	 x 5
3	Wcisnąć przycisk centrali w trakcie <b>piątego</b> mignięcia.	 x 5
4	Wcisnąć przycisk nadajnika, który ma zostać skasowany.	
5	Jeżeli kasowanie zakończyło się pomyślnie, dioda centrali mignie 5 razy, a sygnalizator dźwiękowy wyda 5 sygnałów dźwiękowych.	 x 5
6	Aby skasować kolejny nadajnik, powtórzyć czynności od punktu 5.	
7	Aby zakończyć procedurę, odczekać na upływ limitu czasu kasowania, wynoszący 10 sekund.	

## DICHIARAZIONE DI INCORPORAZIONE DI QUASI-MACCHINA

### DECLARATION OF INCORPORATION OF PARTLY COMPLETED MACHINERY

Il sottoscritto Nicola Michelin, Amministratore Delegato dell'azienda  
*The undersigned Nicola Michelin, General Manager of the company*

Key Automation srl, Via Alessandro Volta, 30 - 30020 Noventa di Piave (VE) – ITALIA

dichiara che il prodotto tipo:  
*declares that the product type:*

#### **RX2H**

Ricevente 2 Canali per comando tende, tapparelle e luci  
*2 Channels receiver and control unit for curtains, rolling shutters and lights*

Models:  
*Models:*

900RX2H

E' conforme a quanto previsto dalle seguenti direttive comunitarie:  
*Is in conformity with the following community (EC) regulations:*

Direttiva macchine / *Machinery Directive 2006/42/EC*  
Direttiva R&TTE / *R&TTE Directive 1999/5/EC*

Secondo quanto previsto dalle seguenti norme armonizzate:  
*In accordance with the following harmonized standards regulations:*

EN 301489-1:2011  
EN 301489-3:2002  
EN 300220-1:2012  
EN 300220-2:2012  
EN 60950-1

Dichiara che la documentazione tecnica pertinente al prodotto è stata redatta conformemente a quanto previsto dalla direttiva 2006/42/CE Allegato VII parte B e verrà fornita a fronte di una richiesta adeguatamente motivata dalle autorità nazionali.

*Declares that the technical documentation is compiled in accordance with the directive 2006/42/EC Annex VII part B and will be transmitted in response to a reasoned request by the national authorities.*

Dichiara altresì che non è consentita la messa in servizio del prodotto finché la macchina, in cui il prodotto è incorporato, non sia stata dichiarata conforme alla direttiva 2006/42/CE.

*He also declares that is not allowed to use the above mentioned product until the machine, in which this product is incorporated, has been identified and declared in conformity with the regulation 2006/42/EC.*

Noventa di Piave (VE), 30/04/13

Amministratore Delegato  
*General Manager*  
Nicola Michelin



Key Automation S.r.l.  
Via A. Volta, 30  
30020 Noventa di Piave (VE)  
P.IVA 03627650264 C.F. 03627650264  
[info@keyautomation.it](mailto:info@keyautomation.it)

Capitale sociale 1.000.000,00 i.v.  
Reg. Imprese di Venezia 03627650264  
REA VE 326953  
[www.keyautomation.it](http://www.keyautomation.it)



Organizzazione con sistema di gestione certificato  
ISO 9001:2008



**Key Automation S.r.l.**

Via A. Volta 30 - 30020 Noventa di Piave (VE)  
T. +39 0421.307.456 - F. +39 0421.656.98  
info@keyautomation.it - www.keyautomation.it

**Instruction version**

**580ISR2H REV.01**